

УВАЖАЕМЫЙ ПОКУПАТЕЛЬ!

Мы поздравляем Вас с приобретением автомобиля CHERY B14 и от всей души благодарим Вас за доверие к нашей продукции. Мы рады видеть Вас во все возрастающем коллективе поклонников автомобилей марки CHERY, которые по настоящему умеют ценить их достоинства. Коллектив нашей компании гордится качеством создаваемых нами автомобилей.

В настоящем руководстве приведены пояснения по эксплуатации Вашего нового автомобиля CHERY. Пожалуйста, внимательно прочитайте настоящее руководство и выполняйте данные инструкции и рекомендации. При соблюдении Вами всех правил данного руководства, Вам гарантировано удовольствие от безопасной и долговременной эксплуатации Вашего автомобиля.

Мы настоятельно рекомендуем Вам проходить техническое обслуживание только на авторизованных сервисных центрах CHERY, персонал которых знает устройство Вашего автомобиля лучше всех и заинтересован в поддержании его в идеальном состоянии для Вашего удовлетворения. Ваш Дилер CHERY обеспечит качественное техническое обслуживание и окажет любую другую помощь, которая может быть Вам необходима. Мы просим Вас передать данное руководство новому Владельцу при перепродаже Вами автомобиля. Информация, содержащаяся в нем, будет необходима и следующему Владельцу.

Вся информация, содержащаяся в данном Руководстве, действительна на момент его публикации. Политика компании состоит в непрерывном улучшении качества автомобиля и его потребительских свойств, а также в постоянном совершенствовании его конструкции, поэтому мы оставляем за собой право внесения изменений в конструкцию автомобиля в любое время, без предварительного уведомления. Данное руководство применимо к автомобилям CHERY серии B14.

Chery Automobile Co., Ltd.

© Все права защищены. Материал, опубликованный в данном руководстве не подлежит копированию или воспроизведению полностью или частично, без письменного разрешения компании CHERY Automobile Co., Ltd.

КРАТКОЕ ВВЕДЕНИЕ	8	Наружные зеркала заднего вида	
Охрана окружающей среды	9	с электроприводом	18
Осмотр нового автомобиля	9	Электрический стеклоподъемник	19
Обкатка нового автомобиля	9	Левая передняя дверь	19
Расшифровка общих символов	11	Задняя дверь	19
ФУНКЦИОНИРОВАНИЕ И НАСТРОЙКА		Автоматическое открывание окон	19
УСТРОЙСТВ ВНУТРИ САЛОНА	14	Блокировка пассажирских стеклоподъемников	20
Замок блокировки руля/зажигания	15	Переключатель подогрева сидений (*)	20
Регулировка рулевого колеса	16	Пепельница для передних сидений/ Прикуриватель	20
Звуковой сигнал	16	Система помощи при парковке (*)	21
Стеклоочистители и стеклоомыватели	16	Переключатель для воздушной подушки безопасности пассажира на переднем сиденье (РАВ)	24
Единичный режим	17	ВОЖДЕНИЕ	25
Прерывистый режим	17	ЗАПУСК	26
Обычный режим	17	Подготовка перед запуском	26
Высокоскоростной режим	17	Замечания по безопасности	26
Стеклоомыватель	17	Перед запуском автомобиля	26
Стеклоочиститель заднего стекла	18		
Солнцезащитный козырек	18		
Органы управления, расположенные в дверях	18		

Запуск двигателя27	Ручной тормоз33
Выхлопные газы автомобиля – предостережения27	Управление с помощью автоматической коробки передач (*)33
Примечание по вентиляции28	Положения рычага переключения передач33
Функция адаптации системы управления двигателем28	Блокировка рычага переключения передач35
Ограничитель частоты вращения коленчатого вала двигателя28	Дисплей передач36
Выключение двигателя28	Начало движения36
Тормоза29	Принудительное переключение на более низкую передачу (снижение скорости)37
Двухконтурная тормозная система29	Остановки во время вождения37
Тормозная жидкость29	Советы по вождению в различных условиях37
Инструкции по эксплуатации тормозной системы30	Использование механической коробки передач (*)39
Тормозной усилитель31	Рулевое управление39
Система антиблокировки тормозной системы (ABS)31	Вождение по воде40
Работа системы ABS31	Трехкомпонентный каталитический нейтрализатор (дожигатель выхлопных газов)40
Преимущества торможения с системой ABS31	Вождение автомобиля, оборудованного каталитическим нейтрализатором41
Самопроверка ABS32		

Парковка	41	Индикатор сигналов поворота	50
Защита шасси	42	Предупредительная лампа надувной подушки (*)	50
ПОТРЕБЛЕНИЕ ТОПЛИВА	42	Индикатор низкого давления	
Важные принципы вождения и советы		масла двигателя	50
по экономии топлива и защите		Предупредительная лампа генератора	51
окружающей среды	43	Предупредительная лампа температуры/уровня	
Вентилятор радиатора	43	охлаждающей жидкости (красный сигнал) . . .	51
ПРИБОРНАЯ ПАНЕЛЬ	45	Предупредительная лампа открытой	
Приборная панель	46	двери/багажника	52
Приборная панель (*)	47	Лампа индикатора планового	
Устройство предупреждения	48	технического обслуживания	52
Индикатор низкого уровня топлива	48	Лампа индикации температуры	
Индикатор ABS	48	охлаждающей жидкости двигателя	52
Индикатор стояночного тормоза	48	Индикатор переключателя боковой подушки	
Индикатор тормозной системы	49	безопасности переднего пассажира	52
Индикатор стояночных/ габаритных огней . . .	49	Топливный расходомер	53
Предупредительный индикатор		Спидометр	53
ремня безопасности	49	Индикатор передачи, одометр	
Индикатор неисправности двигателя	49	и электронные часы	54
Индикатор дальнего света	50	Тахометр двигателя	54

УПРАВЛЕНИЕ ОСВЕЩЕНИЕМ56	Фонарь заднего хода63
Управление светом57	ДВЕРНОЙ ЗАМОК	
Переключатель фар57	И ПРОТИВОУГОННАЯ СИСТЕМА64
Переключатель ближнего/ дальнего света фар57	Ключ и пульт дистанционного управления65
Мигающий сигнал фар57	Центральная система замков65
Выключатель передних противотуманных фар57	Дверной замок65
Выключатель задних противотуманных фар57	Замок безопасности на задней двери (с защитой от детей)66
Сигналы поворота58	Открывание крышки багажника66
Регулятор яркости освещения приборной панели58	Рычажок открывания дверцы топливного бака67
Электрический регулятор наклона фар59	Открывание капота67
Кнопки включения передней потолочной лампы и люка (*)59	Система удаленного открывания дверей с функцией защиты от угона (*)68
Кнопка управления люком59	Запираение и отпираение дверей68
Задняя потолочная лампа62	Сигнализация69
Освещение багажника62	Замена батарейки в ПДУ69
Лампа освещения замка зажигания63	КРЕСЛА И СИСТЕМА БЕЗОПАСНОСТИ70
Выключатель аварийной сигнализации63	Кресла и система безопасности71
Косметическая лампа63		
Стоп сигнал63		

Кресло72	Чистка ремней безопасности80
Правильное положение72	Подушка безопасности (*)81
Регулировка водительского кресла72	Передняя подушка безопасности81
Регулировка переднего пассажирского кресла73	Лампа индикатора подушки безопасности82
Подголовники74	Детское кресло безопасности83
Передний подголовник74		
Регулировка подголовника74	АУДИОСИСТЕМА85
Снятие и установка подголовника74	Описание панели87
Задние подголовники74	Порядок эксплуатации88
Подлокотник переднего кресла75		
Кресла сидений центрального ряда75	САМОСТОЯТЕЛЬНОЕ ТЕХНИЧЕСКОЕ	
Перевоз багажа77	ОБСЛУЖИВАНИЕ И РЕМОНТ94
Посадка и высадка пассажиров заднего ряда78	Кнопка аварийной сигнализации95
Индикатор ремней безопасности79	Режим аварийной работы95
Использование ремней безопасности79	Своевременная заправка95
Центральный двухточечный ремень		Замена ламп96
безопасности заднего ряда79	Передняя группа фар (дальний свет /	
Регулировка высоты передних ремней		ближний свет /габариты / поворотная лампа)96
безопасности80	Лампа передней противотуманной фары97
Эксплуатация ремня безопасности80	Задняя габаритная лампа97

Верхняя лампа тормоза97	АККУМУЛЯТОР103
Лампочка освещения номерного знака98	Рекомендации по технике безопасности103
Внутренние передняя и задняя потолочные лампы98	Демонтаж и установка104
Лампочка зеркала на козырьке98	Пуск двигателя от другого аккумулятора105
Лампочка освещения багажного отсека98	Присоединение проводов105
Регулировка передних фар98	Пуск двигателя106
Предохранители и реле98	Снятие проводов106
Малый предохранитель99	Аварийная буксировка106
Трубчатый плавкий предохранитель99	ПАРАМЕТРЫ ЕМКОСТИ	
Замена предохранителей99	И ТЕХНИЧЕСКОЕ ОПИСАНИЕ107
Блок предохранителей в моторном отделении .100		Параметры емкости (л)108
Замена колеса101	Параметры массы109
Запасное колесо101	Колеса и шины110
Домкрат102	Крутящий момент затяжки болтов колеса110
Точка установки домкрата102	Колесо110
Снятие колеса102	Данные двигателя111
Установка колеса103	Габаритные размеры автомобиля112



ВВЕДЕНИЕ

ВАЖНАЯ ИНФОРМАЦИЯ



Данный символ указывает, что оборудование, является дополнительной опцией.



Символ указывает на то, что в данном руководстве имеет информация, относящаяся к этой части.

Обращайтесь к руководству за подробным объяснением.



Все мы должны вносить свой вклад в охрану окружающей среды. Правильная эксплуатация автомобиля и применение разрешенных способов утилизации чистящих и смазочных средств являются немаловажными моментами на пути достижения этой цели.

Разделы руководства, относящиеся к аспектам защиты окружаю-

щей среды, выделены символом с изображением дерева.

ОСМОТР И ПСО

Дилер CHERY, перед передачей Вам нового автомобиля выполнил полный технический осмотр и предпродажную подготовку в соответствии с требованиями компании CHERY AUTOMOBILE CO., LTD. и законодательства.

ОБКАТКА НОВОГО АВТОМОБИЛЯ

На начальном этапе эксплуатации нового автомобиля сопротивление между каждой парой подвижных деталей гораздо больше, чем у приработанных деталей в нормальных условиях эксплуатации. Таким образом, обкатка нового автомобиля самым непосредственным образом влияет на срок

его службы, а также на его надежность в эксплуатации и экономичность. При использовании нового автомобиля Вами должны строго соблюдаться правила его обкатки.

ПРАВИЛА ОБКАТКИ ПРИ ПРОБЕГЕ ДО 1500 КМ:

- Не допускайте вождения автомобиля на максимальной скорости на каждой передаче. Рекомендуется не превышать скорость 100 км/ч.
- Не давайте максимальную нагрузку на двигатель. Рекомендуемая частота вращения коленчатого вала двигателя при обкатке нового автомобиля должна находиться в пределах 1500 – 3200 об/мин.
- Избегайте ненужных резких ускорений и замедлений автомобиля.

В ПРОЦЕССЕ ЭКСПЛУАТАЦИИ

В случае, если Ваш автомобиль оснащен тахометром, указывающим частоту вращения коленчатого вала двигателя, необходимо контролировать, чтобы частота вращения не достигала максимально допустимого его значения даже на короткий промежуток времени.

При ручном переключении передач, автомобиль следует переводить на следующую, более высокую передачу, прежде, чем стрелка тахометра достигнет красного сектора тахометра.

Избегайте эксплуатации двигателя на повышенных оборотах.

Для экономии расходуемого Вашим автомобилем топлива, уменьшения излучаемого им при работе уровня шума и снижения загрязнения окружающей среды,

рекомендуется при движении автомобиля поддерживать рабочую частоту вращения коленчатого вала двигателя в пределах 2000 – 5000 об/мин.

ОСОБЕННОСТИ ЭКСПЛУАТАЦИИ НОВОГО АВТОМОБИЛЯ

Когда двигатель находится в холодном состоянии и не достиг нормальной рабочей температуры, его не следует эксплуатировать на повышенных оборотах, будь то его работа на холостом ходу или при движении на любой из передач.

Поскольку новое колесо обладает не самой лучшей силой сцепления в начале службы, то первые 100 км пробега автомобиля, после его приобретения или замены на нем колес следует вести с особой аккуратностью.

Новые тормозные колодки в течение первых 200 км пробега тормоза не могут демонстрировать идеальные тормозные качества, нажатие педали тормоза может потребовать немного большего усилия, чем при обкатанных колодках. Появление такого эффекта возможно каждый раз при замене тормозных колодок.

Гайки крепления колес нового автомобиля необходимо подтянуть соответствующим крутящим моментом после пробега 800 км. Значение крутящего момента приведено в главе «Параметры спецификации» настоящего руководства.

По аналогии, в случае замены колеса или ослабления гаек крепления, они должны быть снова подтянуты после пробега 800 км.

РАСШИФРОВКА ОБЩИХ СИМВОЛОВ

Символ	Описание
	Сигнал предупреждения при возникновении проблем в двигателе
	Переключатель блокировки стеклоподъемника
	Задняя противотуманная фара
	Передние противотуманные фары

Символ	Описание
	Антиблокировочная тормозная система (ABS)
	Предупреждающий символ
EPС	Индикатор проблем подачи топлива
	Прикуриватель

Символ	Описание
	Контрольная лампа габаритных огней
	Предупредительная лампа низкого давления моторного масла
	Индикатор перегрева охлаждающей жидкости (красный сигнал)
	Индикатор перегрева охлаждающей жидкости (зеленый сигнал)

Символ	Описание
	Система кондиционирования воздуха
	Аккумуляторная батарея
	Лампа дальнего света
	Лампа ближнего света
	Переключатель фар

Символ	Описание
	Лампа предупреждения тормозной системы
	Пристегнуть ремни безопасности
	Проблесковый аварийный сигнал
	Положительный заряд аккумуляторной батареи
	Индикатор подушки безопасности

Символ	Описание
	Контрольная лампа крышки багажника
	Омыватель лобового стекла
	Звуковой сигнал
	Подогрев сидений
	Обогрев лобового стекла

Символ	Описание
	Лампа индикатора стояночного тормоза
	Индикатор закрытого замка
	Индикатор открытого замка
	Предупреждающая лампа открытых дверей и багажника
	Индикатор технического осмотра автомобиля

Символ	Описание
	Сигнал индикатора окончания топлива
	Контрольная лампа обогрева внешних зеркал заднего вида
	Индикатор включения лампы внутреннего освещения
	Звуковой сигнал
	Сигнал правого поворота

Символ	Описание
	Индикатор обогрева заднего стекла
	Внешняя рециркуляция воздуха
	Внутренняя рециркуляция воздуха
SRS	Символ наличия подушки безопасности
	Сигнал левого поворота

ФУНКЦИОНИРОВАНИЕ И НАСТРОЙКА УСТРОЙСТВ ВНУТРИ САЛОНА

Замок блокировки руля/зажигания

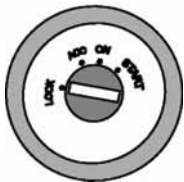

Комбинированный замок блокировки руля/зажигания имеет следующие положения ключа:

LOCK (БЛОКИРОВКА) – Рулевое колесо блокируется для защиты автомобиля от угона. Ключ можно вынуть только в этом положении.

 Вынимать ключ из замка зажигания при движении опасно. Если вынуть ключ, можно заблокировать рулевое колесо. Вы потеряете управление автомобилем, и это может привести к серьезной аварии. Вынимайте ключ только если автомобиль припаркован.

АСС(Аксессуары) – Рулевое колесо разблокировано и работают некоторые электрические аксессуары. Если не получается или возникают трудности при повороте ключа из положения **LOCK** в данное положение, покачайте рулевое колесо из стороны в сторону.

Ключ замка зажигания нельзя оставлять в таком положении на долгое время, так как это может привести к разряду аккумулятора. **ON (ВКЛ.)** – Все электрические схемы приходят в рабочее состояние. Это обычное положение при движении после запуска двигателя, а также данное положение следует выбирать во время буксировки автомобиля.

START (ЗАПУСК) – В данном положении заводится двигатель. Стартер будет проворачиваться до тех пор, пока Вы не отпустите ключ; после этого он возвращается в положение **ON**.

Когда ключ находится в таком поло-

жении, передние фары и электрические устройства с большим потреблением мощности отключаются.

Внутри замка зажигания находится устройство, защищающее от повторного запуска. При запуске двигателя данное устройство может предотвратить неправильный запуск стартера и таким образом защитить от повреждений стартер и маховик двигателя.

Если автомобиль не заводится, то перед тем как повернуть ключ в данное положение для повторного запуска следует повернуть ключ зажигания в положение **LOCK**.

 Ключ зажигания следует отпустить, как только двигатель завелся. Не пытайтесь прокручивать стартер в течение более 10 секунд за один раз. Если двигатель глохнет или не заводится, подождите 10 секунд перед повторной попыткой. В противном случае Вы можете повредить стартер и разрядить аккумулятор.

Регулировка рулевого колеса

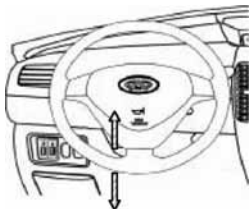

Для обеспечения безопасного и комфортного вождения автомобиля в некоторых случаях может потребоваться регулировка руля. Для этого следует опустить вниз рычаг блокировки, которая находится под крышкой рулевой колонки, чтобы освободить ее, затем руль можно двигать вверх-вниз. После установки руля нужное положение поднимите рычаг блокировки для запираания рулевой колонки. Перед началом движения покачайте рулевое колесо вверх-вниз, чтобы убедиться в его фиксации.



Регулировать рулевое колесо при движении опасно. Его перемещение может легко привести к

тому, что водитель резко повернет влево или вправо. Это может стать причиной потери управления или аварии. Никогда не регулируйте рулевое колесо при движении автомобиля.

Звуковой сигнал



Для воспроизведения звукового сигнала нажмите кнопку со знаком . Звуковой сигнал также работает при выключенном зажигании.

Стеклоочистители и стеклоомыватели



В холодное время года перед использованием стеклоочистителей следует убедиться, что щетка стеклоочистителя не примерзла к ветровому стеклу. Если щетка примерзла к стеклу, то перед использованием ее следует разморозить; в противном случае примерзание может привести к повреждению привода стеклоочистителя.

Если на пути стеклоочистителя имеются препятствия, например, большое скопление снега, то его движение также может вызвать повреждения привода стеклоочистителя.

Перед приведением стеклоочистителя в действие следует убрать препятствия. Запрещается использовать стеклоочиститель, когда стекло сухое; в противном случае на стекле могут появиться царапины, а щетка стеклоочистителя может быть повреждена.

Стеклоочиститель может быть приведен в действие, только если зажигание включено. Переключатель стеклоочистителя переднего ветрового стекла имеет всего 5 положений и устанавливается при переведении переключателя в положение OFF (ВЫКЛ).

Единый режим



Следует перевести ручку управления вверх в положение MIST (ТУМАН), и ручка управления после отпускания автоматически вернется в положение OFF (ВЫКЛ). Стеклоочиститель сработает только один раз.

Прерывистый режим

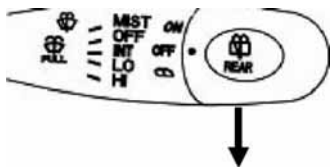

Следует перевести ручку управления вниз на одно положение из положения OFF (ВЫКЛ) в положение INT. Устройство управления стеклоочистителем будет срабатывать через определенный интервал времени.

Обычный режим

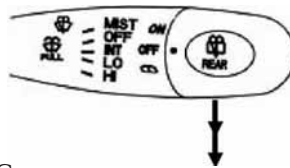

Следует перевести ручку управления вниз на два положения из положения OFF (ВЫКЛ) в положение LO (НИЗКИЙ).

Высокоскоростной режим

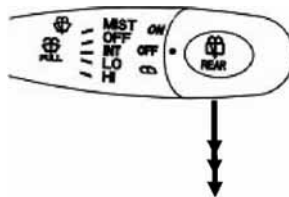

Следует перевести ручку управления вниз на три положения из положения OFF (ВЫКЛ) в положение HI (ВЫСОКИЙ).

Стеклоомыватель

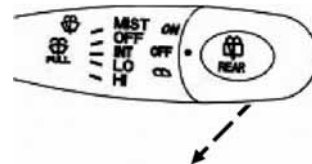

Потяните рычаг на себя, чтобы разбрызгать жидкость стеклоомывателя. Разбрызгивание воды прекращается после отпускания рукоятки переключателя, стеклоочистители продолжают работу в течение нескольких циклов.



Продолжительность непрерывной работы омывателя не должна превышать 10 секунд. Не включайте омыватель, если в бачке омывателя нет жидкости.

Стеклоочиститель заднего стекла

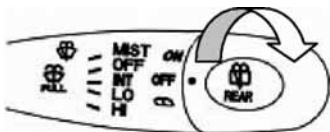

Для включения стеклоочистителя заднего стекла поверните ручку переключателя в положение ON (ВКЛ). Для его выключения верните ручку в положение OFF (ВЫКЛ). Для разбрызгивания жидкости заднего стеклоочистителя/омывателя поверните ручку в положение .

Внутреннее зеркало обзора заднего вида

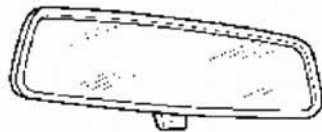

Вождение в дневное время



Вождение в ночное время

Чтобы уменьшить блики во время вождения в ночное время, следует перевести регулировочный рычаг в ночной режим.

Солнцезащитный козырек

Солнцезащитные козырьки можно высвободить из фиксирующих зажимов и развернуть в сторону боковых окон.

Органы управления, расположенные в дверях

Со стороны водителя



Со стороны пассажира на заднем сидении

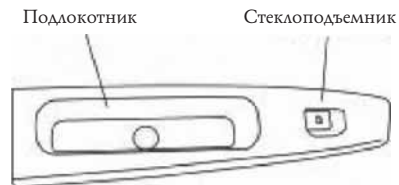

Наружные зеркала заднего вида с электроприводом



Для того чтобы отрегулировать зеркало заднего вида необходимо повернуть переключатель влево или вправо, далее наклоняя переключатель по соответствующим направлениям отрегулируйте зеркало.

После завершения регулировки положения зеркал следует вернуть переключатель обратно в нейтральное положение.

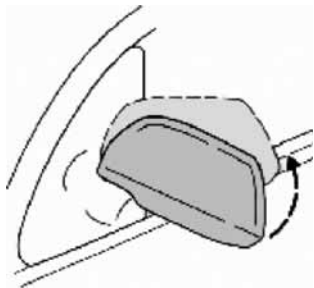

При необходимости, например, при движении в ограниченном пространстве, можно вручную сложить внешнее зеркало заднего вида. При возвращении в исходное положение следует развернуть внешнее зеркало заднего вида в правильное положение до защелкивания.

! Объекты в выпуклом зеркале заднего вида кажутся меньшего размера и расположенными на более дальнем расстоянии, чем на самом деле. Данное обстоятельство следует учитывать при совершении маневров.

Электрический стеклоподъемник

Левая передняя дверь

Стеклоподъемник задней левой двери

Стеклоподъемник передней левой двери



Стеклоподъемник задней правой двери

Стеклоподъемник передней правой двери

Задняя дверь

Внутренний подлокотник

Стеклоподъемник



Электрические стеклоподъемники работают только при включенном зажигании.

Чтобы открыть или закрыть окно, следует нажать или поднять клавишу. Открывание/закрывание стекла происходит, пока нажат переключатель.

Стеклоподъемники остаются в рабочем состоянии после выключения зажигания в течении 60 секунд.

Автоматическое открывание окон

Для автоматического открывания окна необходимо нажать на клави-

шу и быстро отпустить ее. Для того, чтобы остановить перемещение стекла, снова нажмите на кнопку.

Блокировка пассажирских стеклоподъемников

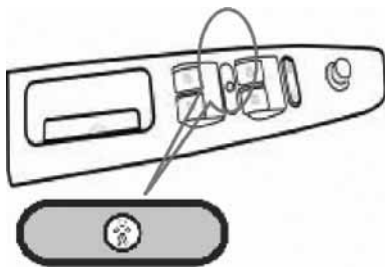

Нажатием этой кнопки вы заблокируете работу клавиш стеклоподъемников находящихся в пассажирских дверях. Стеклом каждого пассажирского окна всегда можно управлять с помощью главных переключателей находящихся на водительской двери. Данную функцию рекомендуется

использовать, если на заднем сидении находятся дети.

ПРИМЕЧАНИЕ:

При закрывании окна следует соблюдать осторожность! Необходимо быть внимательным, чтобы избежать несчастного случая (например, зажимания).

Переключатель подогрева сидений (*)

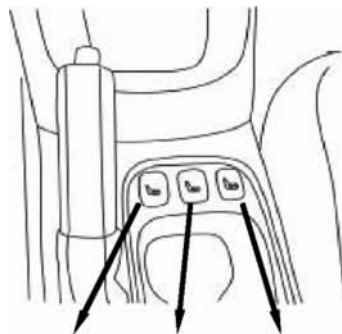

Переключатель подогрева кресла водителя Переключатель подогрева заднего сиденья Переключатель подогрева кресла переднего пассажира

При нажатии соответствующего переключателя включается подогрев сиденья. При повторном нажатии переключателя подогрев выключается.

Пепельница для передних сидений/ Прикуриватель

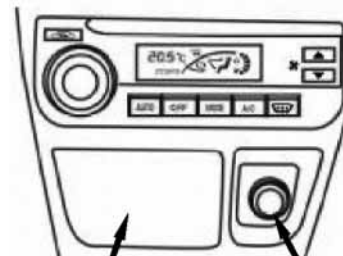

Пепельница для передних сидений

Прикуриватель

Для открытия пепельницы необходимо нажать и отпустить крышку пепельницы. Чтобы очистить пепельницу, следует вынуть внутреннюю емкость.

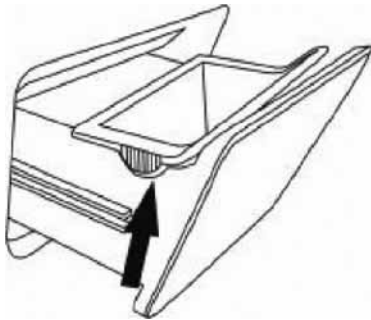

Чтобы использовать прикуриватель, следует нажать на него и отпустить. Когда он будет готов к использованию, то выскочит автоматически. Прикуриватель находится в рабочем состоянии даже при выключенном зажигании.

! Не касайтесь металлической части прикуривателя, Вы можете обжечься. Если прикуриватель не выскакивает автоматически в течении 30 секунд, извлеките его самостоятельно.

Система помощи при парковке (*)

Система помощи при парковке - это устройство, которое с помощью предупреждающего сигнала (гудка) и дистанционного дисплея (экрана индикатора) информирует водителя о расстоянии от заднего бампера до препятствия.

Система помощи при парковке включается автоматически после включения передачи заднего хода. При этом должно быть включено зажигание. Когда расстояние между задним бампером и препятствием станет равным 90 см включится медленный звуковой сигнал. С уменьшением расстояния до 60 см сигнал станет более частым. При приближении к препятствию ближе чем на 35 см сигнал станет непрерывным.

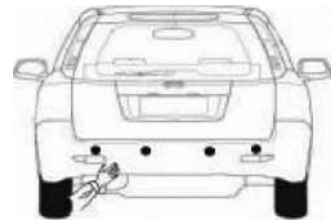

В заднем бампере автомобиля установлены 4 датчика. Условные обозначения: (С: центральный радиолокационный датчик; L/R: левый/правый датчик; на дистанционном дисплее одно деление шкалы равно 5 см. При фактическом расстоянии в 123 см на дисплее будет указываться значение 120 см).

Парковочный датчик определяет ближайший объект. Следует принимать во внимание, что он может не определить бампер другого автомобиля, если он намного выше уровня датчика.

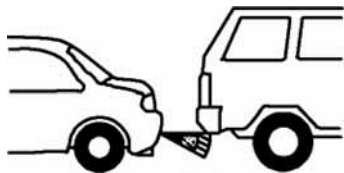

Если на поверхность датчика налип снег или грязь, то следует протереть его тряпкой или смыть загрязнения водой (без напора).



Датчик может не функционировать при температурах ниже -20°C или выше $+50^{\circ}\text{C}$.



Из-за потока воды под напором. Запрещено сжимать или ударять по поверхности датчика.

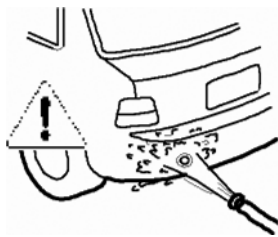

Поток воды под напором

Если датчик не срабатывает даже при приближении к препятствию на очень близкое расстояние, следует проверить наличие следующих факторов:

- Не загрязнена ли поверхность датчика снегом или грязью.
- Не замерзла ли поверхность датчика.
- Не находился ли автомобиль в припаркованном состоянии при жаркой или холодной погоде в течение долгого периода времени.

Если все вышеперечисленные факторы отсутствуют, то следует обратиться в официальный сер-

висный центр компании «Chery» для проведения проверки и ремонта автомобиля.

Следует обратить внимание на некоторые условия, из-за которых датчик может не сработать даже при приближении к препятствию.

- Тонкие по толщине объекты, например: стальная проволока, веревка, проволочная сетка.

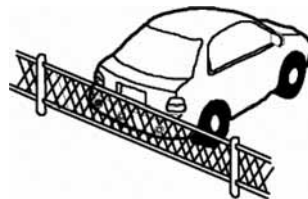

- Короткие по высоте объекты, например: камень.



- Объекты, мягкие по структуре, которые могут легко погло-

щать ультразвуковую волну, например: снег, хлопчатобумажная ткань или губка.



- При замерзании воды на поверхности датчика.



- Когда датчик залеплен снегом или грязью.



- При использовании беспроводного радио или высокой антенны.

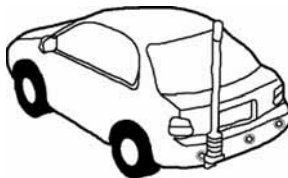

Предупреждающий звуковой сигнал не обозначает препятствия вне пределов обнаружения. При наличии нескольких препятствий датчик заднего хода сообщает только о том препятствии, которое находится на ближайшем расстоянии. Во время движения автомобиля следует обратить внимание на то, что резервный датчик с другой стороны может приближаться к другому препятствию.

- При звучании звуковых сигналов от других транспортных средств, при звуке работающе-

го двигателя мотоцикла, при приближении объектов, издающих звук пневматического торможения.

- При вождении в условиях сильного дождя или снегопада.

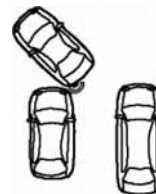

- Звуковой сигнал может не прозвучать, если объекты плохо от-

ражают ультразвуковое излучение (как показано на рисунке ниже), в зависимости от формы препятствия.



Переключатель для воздушной подушки безопасности пассажира на переднем сиденье (РАВ)

Сажать ребенка до 12 лет на переднее сидение опасно. Ребенка

может ударить сработавшая надувная подушка безопасности, и он может получить серьезные травмы или даже погибнуть. Всегда, когда это возможно, пристегивайте детей до 12 лет на заднем сиденье с помощью соответствующей системы для перевозки детей для подходящего возраста и размера ребенка.

При использовании системы для перевозки детей по направлению назад всегда устанавливайте дезактивирующий выключатель надувной подушки безопасности в положение OFF.

Для напоминания водителю о включенном или выключенном состоянии выключателя надувной

подушки безопасности пассажира на приборной доске имеется световой индикатор работы надувной подушки безопасности (РАВ), который при включении зажигания загорается, чтобы напомнить водителю о необходимости проверить положение выключателя РАВ.

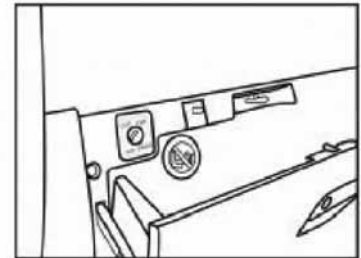

ВОЖДЕНИЕ

ЗАПУСК

Подготовка перед запуском

Запуск двигателя управляется электронной системой управления двигателем.

Запрещается нажимать на педаль газа перед запуском и во время запуска двигателя. Педаль газа следует использовать только при возникновении трудностей во время запуска. Подробно запуск автомобиля описан в разделе «Запуск двигателя».



Запрещается заводить автомобиль в закрытом гараже или других закрытых помещениях, так как выхлопной газ автомобиля является токсичным. Перед запуском двигателя следует открыть ворота гаража. Подробности приведены в разделе «Выхлопные газы автомобиля - предостережения».

Замечания по безопасности

Частота вращения холостого хода двигателя регулируется электронной системой управления. Частота вращения холостого хода при запуске двигателя достаточно велика, что ведет к повышению температуры двигателя. Частота вращения холостого хода снижается автоматически, когда повышается температура двигателя. Если частота вращения холостого хода не снижается автоматически, то следует обратиться в официальную станцию технического обслуживания компании «Chery» для проведения ремонта.

Перед запуском автомобиля

1. Следует убедиться, что все пассажиры пристегнулись ремнями безопасности. Подробнее ремень безопасности и способ его правильного использования описаны

в главе «Сиденье и устройство обеспечения безопасности».

2. Следует убедиться, что передние фары и другие осветительные приборы выключены.

3. Следует убедиться, что ручной тормоз включен.

4. Следует убедиться, что рычаг переключения передач находится в положении нейтральной передачи или в положении передачи парковки.

5. Повернуть ключ зажигания в положение ON (ВКЛ), но не в положение START (ЗАПУСК).

6. В то же самое время, когда включается ключ зажигания, следует убедиться, что на приборной панели горят предупреждающие лампы индикации. Если они не горят, то следует обратиться в официальную станцию технического обслуживания компании «Chery» для проведения ремонта.

Запуск двигателя

1. Повернуть ключ зажигания в положение START (ЗАПУСК), на педаль газа не нажимать (если автомобиль снабжен автоматической системой передач, то следует убедиться, что рычаг переключения передач перед запуском находится в положении P или N), после запуска двигателя отпустить ключ, ключ вернется в положение ON (ВКЛ).

2. Если температура выше -12°C , то во время первого запуска двигатель должен запуститься в течении 5 секунд.

Если запуск не происходит, то следует повернуть ключ в положение OFF (ВЫКЛ) и подождать 10 секунд перед повторной попыткой.

3. Если температура ниже -12°C , то во время первого запуска двигатель должен запуститься в течении

15 секунд. Если запуск не происходит, то следует повернуть ключ в положение OFF (ВЫКЛ) и подождать 10 секунд перед повторной попыткой. Если две последующие попытки не приносят результата, то следует нажать до конца педаль газа и удерживать ее в нажатом состоянии перед поворотом ключа в положение START (ЗАПУСК). После запуска двигателя следует отпустить ключ и медленно отпустить педаль газа после увеличения частоты вращения двигателя.

4. Нормальным режимом окружающей температуры для запуска двигателя является диапазон от -25°C до 40°C .

Выхлопные газы автомобиля – предостережения

Несмотря на отсутствие цвета и запаха выхлопной газ автомобиля со-

держит оксид углерода (угарный газ), опасность которого следует принимать во внимание. Входящие в состав выхлопного газа двигателя определенные химические вещества, содержащиеся или выделяемые отдельными компонентами автомобиля, могут оказывать канцерогенное действие, оказывать отрицательное воздействие на новорожденных или отрицательно влиять на репродуктивную систему.



Если в автомобиле чувствуется специфический запах выхлопного газа, то следует немедленно обратиться в официальную станцию технического обслуживания компании «Chery» для проведения ремонта. Продолжать вождение запрещается. Выхлопной газ является одним из токсичных веществ, опасных для жизни.

Выхлопную систему и систему вентиляции автомобиля следует проверять в случаях если:

- автомобиль находится в поднятом состоянии для проведения ремонта.
- изменяется звук выхлопной системы.
- автомобиль поврежден в результате аварии.

Примечание по вентиляции

Когда автомобиль находится в припаркованном состоянии на открытом пространстве в течение долгого времени, или когда в автомобиле находятся люди, окно следует держать открытым, по меньшей мере, на 2,5 см. Или следует включить функцию системы вентиляции для попадания в автомобиль свежего воздуха.

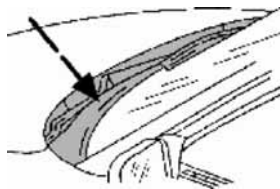

 Следует счищать снег, опавшие листья и другие посторонние предметы, которые могут засорить вентиляционное отверстие подкапотного пространства автомобиля.

Функция адаптации системы управления двигателем

Если аккумуляторная батарея была отсоединена, то после ее присоединения двигатель может проявлять некоторые нетипичные динамические характеристики в течение нескольких километров. Это происходит из-за настройки

системы управления к параметрам двигателя, данное явление считается нормальным.

Ограничитель частоты вращения коленчатого вала двигателя

Для обеспечения защиты двигателя, его частота вращения ограничивается с помощью электронного блока управления (ECU).

Выключение двигателя

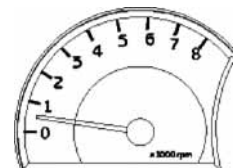

Отпустить педаль газа. Подождать, пока двигатель снизит частоту вращения до холостого хода, и отключить зажигание.

! Запрещается нажимать педаль газа перед отключением двигателя.

После длительного вождения на высокой скорости не рекомендуется отключать двигатель сразу же после парковки. Двигатель должен поработать на холостом ходу еще в течение нескольких минут, чтобы температура двигателя снижалась постепенно.

! Отключив зажигание, после отключения двигателя температура двигателя будет оставаться по-прежнему очень высокой, и электрический вентилятор охлаждения радиатора все еще остается в рабочем состоянии. Даже после остановки работы охлаждающего вентилятора, он может внезапно включиться вновь из-за того, что

температура все еще слишком высока. Следовательно, следует принять меры предосторожности при выполнении работ около двигателя, чтобы избежать ожогов и травм.

Тормоза

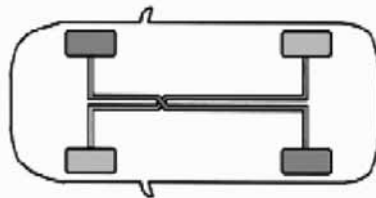

Двухконтурная тормозная система

Автомобиль оснащен диагональной двухконтурной тормозной системой. При выходе из строя одного контура второй продолжит работать.

! В случае выхода из строя одного контура тормозной системы при нажатии педали тормоза потребуются больше усилия, а тормозной путь увеличивается. При возникновении такой ситуации немедленно остановитесь и обратитесь в официальную станцию технического обслуживания компании «Chery» для проведения ремонта. Продолжать поездку нельзя.

Тормозная жидкость

Если после отпускания ручного тормоза аварийная лампочка тормозной системы не гаснет, то это означает, что тормозная система повреждена или уровень тормозной жидкости слишком низкий.

Уровень тормозной жидкости следует периодически проверять.



Следует незамедлительно за-
лить тормозную жидкость,
чтобы поддерживать уровень тор-
мозной жидкости на отметке
MAX (МАКСИМАЛЬНЫЙ) и об-
ратиться в официальную станцию
технического обслуживания ком-
пании «Chery» для проверки тор-
мозной системы.

Инструкции по эксплуата- ции тормозной системы

Периодически издаваемые тор-
мозной системой звуки являются
вполне нормальным явлением.
Если скрежещущие или визжа-
щие звуки от соприкосновения
металлов издаются в течение дол-
гого времени, то это может озна-
чать, что тормозной диск или
тормозные колодки значительно
изношены, и их необходимо за-
менить. Для этого следует обра-

титься в официальную станцию
технического обслуживания ком-
пании «Chery».

Если во время торможения по
ровной дороге руль вибрирует, то
следует немедленно обратиться в
официальную станцию техниче-
ского обслуживания компании
«Chery» для проведения ремонта.
Новые тормозные колодки и дис-
ки могут достичь наилучшего тор-
мозящего эффекта только после
обкатки. Тормозящее действие
может немного снижаться в тече-
ние первых 200 км.

Степень износа тормозных коло-
док в большой степени зависит
от условий эксплуатации и мане-
ры вождения. Если автомобиль
используется для езды в большом
городе, то условия эксплуатации
тормозных колодок достаточно
неблагоприятны из-за частых раз-

гонов и остановок. Следова-
тельно, следует периодически обра-
щаться в официальную станцию
технического обслуживания ком-
пании «Chery» для проведения
проверки остаточной толщины
тормозных колодок или их заме-
ны через определенный период
пробега, указанный в главе «Об-
служивание».

При спусках с крутых уклонов пе-
реключайте на пониженную пере-
дачу, чтобы эффективно исполь-
зовать тормозящее действие дви-
гателя и снизить нагрузку на тор-
мозную систему.

Попадание влаги на тормозной
диск снижает эффективность тор-
можения.

После вождения по мокрой доро-
ге, под сильным дождем или по-
сле мытья автомобиля, следует не-
много нажать педаль тормоза,

чтобы тормоза высохли и восстановилась нормальная эффективность торможения.

Тормозной усилитель

Если тормозной усилитель не может функционировать из-за того, что автомобиль находится на буксировке или из-за неисправности самого тормозного усилителя, то следует усилить силу нажатия на педаль, чтобы компенсировать усиливающее действие усилителя.

 Все педали должны нажиматься до конца и свободно возвращаться в исходное положение.

 Вакуумный тормозной усилитель работает только при работающем двигателе. Следовательно, рекомендуется не отключать двигатель при движении по склону вниз.

Система антиблокировки тормозной системы (ABS)

Система антиблокировки тормозов поможет избежать блокировки колес, что способствует обеспечению эффективности рулевого управления даже в условиях экстренного торможения с тем, чтобы избежать столкновения с препятствием.

Работа системы ABS



Система антиблокировки тормозов не действует в обычном режиме торможения, она активируется только тогда, когда колеса начинают блокироваться. Признаком активации системы ABS во время торможения является пульсация

педали тормоза и характерный звук. Такая пульсация педали тормоза и появление звука являются нормальным явлением. В это время запрещается отпускать педаль.

Преимущества торможения с системой ABS

Непрерывное нажатие педали тормоза с полным усилием в аварийных ситуациях немедленно активирует систему антиблокировки тормозов для сохранения эффективности рулевого управления.

Сначала рекомендуется ознакомиться с техникой торможения, однако, во время вождения всегда следует соблюдать осторожность.

 Хотя система ABS способна обеспечить наилучшее тормозящее действие, длина тормозного пути сильно отличается в за-

висимости от состояния дороги. Система ABS не всегда может обеспечить сокращение тормозного пути, например, на песке или снегу; длина тормозного пути у автомобиля, оборудованного системой антиблокировки тормозов, может быть такой же, как у автомобиля, не оборудованного такой системой. Также преимущества системы ABS не могут исключить опасностей, возникающих при слишком близком приближении к впереди идущему автомобилю, при езде по глубокой воде, при крутом повороте или при плохом состоянии дорожного покрытия. Также данная система не защищает от аварий, возникающих из-за небрежного или некорректного вождения. Следует соблюдать осторожность при вождении и снижать скорость на поворотах.

Самопроверка ABS

Система ABS после запуска автомобиля проводит самопроверку.

В это время можно услышать механический звук, что является вполне нормальным явлением.



Если предупреждающий световой индикатор ABS горит во время вождения, это означает, что система ABS неисправна, в такой ситуации механическая система функционирует с нормальным тормозящим действием, что следует принимать во внимание во время вождения. Следует своевременно обратиться в официальную станцию технического обслуживания компании «Chery» для проведения ремонта системы ABS.



Ручной тормоз

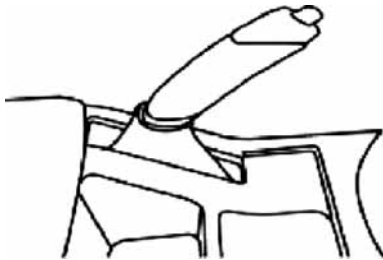

Перед тем как оставить припаркованный автомобиль следует включить ручной тормоз, чтобы обеспечить защиту от случайного движения автомобиля по неосторожности.

Индикатор стояночного тормоза загорается, когда ручной тормоз применяется при включенном зажигании.

Чтобы использовать ручной тормоз, следует поднять вверх рычаг ручного тормоза.

Чтобы опустить ручной тормоз, следует немного поднять вверх рычаг ручного тормоза, нажать спусковую кнопку, находящуюся на конце рычага, и опустить рычаг вниз.

Ручной тормоз блокирует задние колеса. Чтобы было намного легче поднять ручной тормоз, можно одновременно нажать на педаль тормоза и потянуть рычаг вверх.

Управление с помощью автоматической коробки передач (*)

Автоматическая коробка передач автомобиля является электронно управляемой коробкой передач с четырьмя скоростями и автоматическим режимом переключения передачи.



Положения рычага переключения передач

 Перед тем как покинуть автомобиль, следует поднять вверх рычаг ручного тормоза.

P = Парковка

R = Задний ход

N = Нейтральная передача

D = Режим вождения

+ = переключение на более высокую передачу

- = переключение на более низкую передачу



В данное положение можно переключиться, только когда автомобиль находится в полностью неподвижном положении.

P = Парковка

В таком положении выходной вал коробки передач заблокирован, и приводное колесо не может вращаться.

Рычаг переключения передач может передвигаться из данного положения парковки, только когда педаль тормоза нажата, а ключ

замка зажигания повернут в положение ON (ВКЛ).

SHIFT LOCK = Блокировка переключения передачи

При передвижении рычаг переключения передач без нажатия педали тормоза следует нажать кнопку SHIFT LOCK (блокировка переключения передачи).

R = Задний ход

В данное положение следует переключаться при езде задним ходом.



Если требуется использовать задний ход, следует передвинуть рычаг в положение R после того, как автомобиль полностью остановится; в противном случае коробка передач может быть повреждена. Компания «Chery Automobile Co., Ltd.» не несет ответственности за возникновение такого рода неисправности.

N = Нейтральная передача

В данное положение можно переключаться только тогда, когда двигатель запущен или работает на холостом ходу. В данном положении на ведущие колеса не передается крутящий момент.

D = Вождение

Рычаг переключения передач находится в данном положении во время вождения в автоматическом режиме.

Режим ручного переключения передач

+ = переключение на более высокую передачу

- = переключение на более низкую передачу

Положение рычага переключения передач в ручном режиме вождения.

Замечания по использованию:

1. Двигатель может завестись, только если рычаг переключения

передач находится в положении «Р» или «N».

2. На ручной режим переключения передач можно переключать только из положения «D».

3. При переключении на ручной режим переключения передач следует переместить рычаг переключения передач в правое положение; если рычаг переключения передач слева, используется автоматический режим переключения передач.

4. В ручном режиме переключения передач при перемещении рычага по направлению к знаку «+» происходит переключение на следующую более высокую передачу; при перемещении рычага по направлению к знаку «-» происходит переключение на следующую более низкую передачу.

5. В ручном режиме переключения передач выбранная передача может

быть включена только тогда, когда запрос переключения передачи соответствует требованиям контроллера переключения передач.

6. Торможение можно выполнить в функции автоматического переключения передачи вне зависимости от того, какой режим переключения передач выбран (ручной или автоматический), без выполнения процедуры переключения передач;

7. Категорически запрещается удерживать рычаг переключения передач в положении «N» или «Р» во время вождения; в противном случае коробка передач может быть повреждена. Компания «Chery Automobile Co., Ltd.» не несет гарантийной ответственности за возникновение такого рода неисправности.

8. Чтобы избежать неправильной работы рычага переключения передач, следует проверять, что рычаг

передвинут в правильное положение; после выполнения переключения следует проверить положение рычага с помощью дисплея на приборной панели.

Блокировка рычага переключения передач

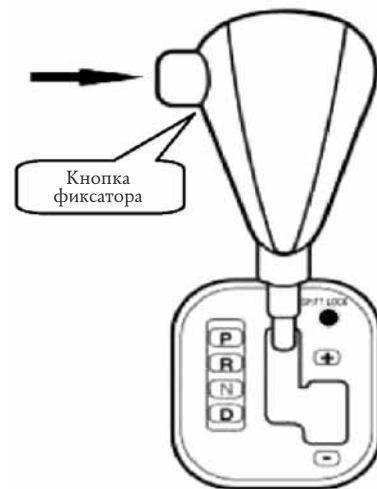

При переключении рычага из положения «Р» в «R», из положения «N» в «R» или из положения «R» в положение «Р» следует нажать педаль тормоза и нажать кнопку «стоп» (показана на рисунке выше) на ручке рычага переключения передач, для того чтобы заблокировать блокировку рычага переключения передач. При переключении из положения «N» в «D» следует нажать педаль тормоза, а кнопку «стоп» на ручке рычага переключения передач не нажимать; Нажимать кнопку «стоп» на рычаге переключения передач, когда рычаг находится в других положениях, не нужно.

Дисплей передач

Когда зажигание включено, положение рычага переключения пере-

дач указывается на центральном дисплее приборной панели. Вид дисплея при различных передачах показан на нижеследующих рисунках:

Дисплей при положении P:



Дисплей при положении R:



Дисплей при положении N:



Дисплей при положении D:

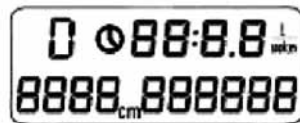

Дисплей при ручном режиме:

В ручном режиме переключения передачи выбранная водителем передача будет показываться на экране дисплея в виде цифр. На рисунке показан пример выбора 2 передачи.

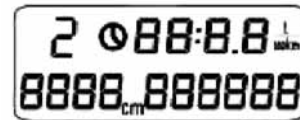

Начало движения

Запустить двигатель, нажать педаль тормоза, переместить рычаг переключения передач в положение вождения, медленно опустить педаль тормоза и одновременно не-

много нажать педаль газа – автомобиль медленно начинает движение. В особых условиях (например, если дорога покрыта снегом или льдом), в ручном режиме переключения передач в качестве передачи для начала движения можно выбрать 2 передачу.



Автомобили с автоматической передачей нельзя завести с помощью буксировки или толкания автомобиля. Следует выполнить запуск с помощью соединительного кабеля и вспомогательного аккумулятора.

Принудительное переключение на более низкую передачу (снижение скорости)

Данная автоматическая коробка передач имеет внутренний номинальный режим снижения скоро-

сти. При езде по дороге с крутым подъемом или при слишком высокой скорости, коробка передач переключится с высокоскоростной передачи на более низкую скоростную передачу автоматически при нажатии и удерживании педали газа в полностью нажатом положении, когда рычаг находится в положении D, с тем чтобы достичь требуемого наивысшего крутящего момента.

Остановки во время вождения

При приближении к красному цвету светофора или при наличии других условий, которые требуют временной остановки автомобиля, следует отпустить педаль газа и нажать педаль тормоза, рычаг переключения передач остается в прежнем положении. При возобновлении

движения следует отпустить педаль тормоза и нажать педаль газа.

Советы по вождению в различных условиях

На ровных дорогах с небольшим уклоном рекомендуется использовать передачу D и быстро нажимать педаль газа до конца, чтобы получить наилучшее ускорение.

На дорогах со средним уклоном рекомендуется использовать 3 и 2 передачу в ручном режиме переключения передач и быстро нажимать педаль газа, чтобы получить наилучшее ускорение.

На дорогах с большим уклоном рекомендуется использовать 1 и 2 передачу в ручном режиме переключения передач вместо передачи D и быстро нажимать педаль газа, чтобы получить наилучшее ускорение.

На дорогах с уклоном вниз слишком длительный период постоянного торможения в результате приводит к ослаблению тормозящего действия из-за перегрева. В таких ситуациях для снижения скорости автомобиля следует использовать торможение двигателем.

Торможение двигателем – это тормозящее действие, достигаемое с помощью соотношения скорости более низкой передачи замедления числа оборотов двигателя и коробки передач, которое во время вождения достигается переключением коробки передач на более низкую передачу и отпуская педаль газа. Чем ниже передача, тем лучше тормозящее действие. На длинных дорогах с очень большим уклоном вниз рекомендуется использовать 2 и 1

передачу в ручном режиме переключения передач.

На дорогах с очень большим уклоном вниз для получения наилучшего тормозящего действия рекомендуется использовать ручной режим переключения передач и переключаться на более низкую передачу перед началом склона.

Если ведущее колесо застряло в грязи или снегу, следует раскатать автомобиль с помощью многократного движения вперед/назад. Следует несколько раз переместить рычаг переключения передач между положениями «D» и «R» и немного нажать педаль газа. Чтобы усилить действие, можно переключиться на передачу «R», когда автомобиль все еще движется вперед или наоборот. Следует избегать длительного переключения передач (покачивания) вперед на-

зад, так как это в результате ведет к чрезмерному изнашиванию коробки передач. Период раскачивания не должен длиться более одной минуты. Во время раскочки следует поддерживать двигатель на как можно меньшем количестве оборотов.



При вождении автомобиля на высокой скорости переключение передачи на более низкую в результате приведет к большой динамической нагрузке на двигатель и коробку передач, что в результате ведет к повреждению двигателя и коробки передач. На более низкую передачу следует переключаться только тогда, когда скорость автомобиля снижена до значения, допустимого для переключения на более низкую передачу.

Использование механической коробки передач (*)

Способы использования/работы и примечания:

- Во время переключения передачи следует полностью нажать педаль сцепления а затем передвинуть рычаг переключения передач.
- Низкую передачу следует использовать при езде по наклону вниз и на поворотах. Перемещение с не нажатой педалью сцепления запрещено.
- Во время переключения передачи с низкой на более высокую запрещается перескакивать через одну передачу; в противном случае сокращается срок службы синхронизатора.
- Во время переключения передач категорически запрещается резко включать передачу. Всегда следует удерживать рычаг пере-

ключения передач рукой, чтобы значительно сократить период скольжения и трения и снизить изнашивание замкового кольца синхронизатора.

- Во время вождения не следует оставлять руку на рычаге переключения; в противном случае происходит преждевременное изнашивание вилки переключения передачи.
- В случае обнаружения каких-либо аномальных явлений, таких как нетипичные звуки в коробке передач или очевидные затруднения при передвижении рычага, следует остановить автомобиль и немедленно провести проверку, продолжить вождение после устранения неисправности.

Рулевое управление

Чтобы избежать повреждения системы рулевого привода с гидрав-

лическим усилителем необходимо соблюдать следующие правила:

- Никогда не удерживайте рулевое колесо в конечном левом или правом положении в течение более 5 секунд при заведенном двигателе.
- Когда уровень жидкости рулевого привода с усилителем в резервуаре ниже отметки MIN (МИНИМУМ), следует немедленно долить жидкости рулевого привода с усилителем. Вождение автомобиля до заливки запрещено.

В случае неисправностей системы рулевого привода с усилителем или при отключении двигателя автомобиль теряет усиление рулевого управления. Руль по-прежнему может вращаться, но для его поворота требуется прилагать большее усилие. В случае отклонения или вибраций автомобиля во время вождения следует проверить следующее:

- Достаточно ли накачаны шины.
- Равномерно ли изнашиваются шины.
- Не ослаблены и не изношены ли узлы подвески.
- Не ослаблены и не изношены ли узлы системы рулевого управления.
- Правильно ли выполнена регулировка установки колес.

Вождение по воде

Если во время поездки необходимо проехать по воде, следует вести автомобиль медленно и осторожно, особенно, особенно если глубина воды неизвестна. Запрещено продолжать движение, если есть возможность затопления барабана колеса.

Во время езды по воде тяговое усилие и тормозящее действие автомобиля снижаются, и автомобиль может заглухнуть.

Если вода попала во всасывающий патрубок двигателя, это ведет к серьезному повреждению двигателя. После езды по воде следует вести автомобиль медленно и несколько раз немного нажать на педаль тормоза, чтобы удалить воду из тормозов. Наличие воды в тормозах снижает тормозящее действие.

Трехкомпонентный каталитический нейтрализатор (дожигатель выхлопных газов)

Предназначение каталитического нейтрализатора - снизить количество вредных веществ в выхлопных газах.

 Следует использовать только топливо, не содержащее тетраэтилсвинца. Топливо, в котором содержится тетраэтилсвинец, может повредить каталитический

нейтрализатор и кислородный датчик. Компания «Chery Automobile Co., Ltd.» не несет ответственности за повреждения, возникшие из-за использования топлива, в котором содержится тетраэтилсвинец. Такого рода повреждения не покрываются гарантией. Если вы случайно заправили автомобиль топливом, содержащим тетраэтилсвинец, следует обратиться в ближайшую официальную станцию технического обслуживания компании «Chery».

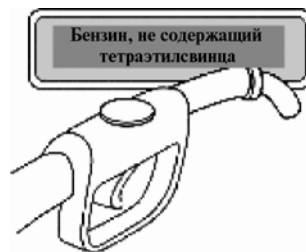

Автомобили с бензиновыми двигателями снабжены узкими заливочными отверстиями, которые подходят только для наконечников заливочных шлангов бензонасосов для бензина без тетраэтилсвинца.

 Во время работы бензинового двигателя категорически запрещается выдергивать провода высокого напряжения катушки зажигания. Обычно функционирование двигателя проверяется с помощью метода отключения цилиндра или проверки состояния проскакивающей искры в свече зажигания; в противном случае трехкомпонентный каталитический нейтрализатор будет поврежден.

ПРИМЕЧАНИЕ:

Трехкомпонентный каталитический нейтрализатор становится очень го-

рячим, когда двигатель находится в режиме постоянной работы, следовательно, необходимо надевать защитные перчатки во время выполнения ремонта, чтобы не обжечься.

Вождение автомобиля, оборудованного каталитическим нейтрализатором

 При появлении во время вождения признаков плохой работы двигателя или ухудшения рабочих характеристик следует снизить скорость и обратиться на официальную станцию техобслуживания компании «Chery». Запрещается вести автомобиль на большой скорости.

Следует избегать условий, которые ведут к проникновению несгоревшего или не полностью сгоревшего

топлива в каталитический нейтрализатор, особенно когда двигатель нагрет до высокой температуры.

Следует избегать следующих ситуаций:

- Утечка топлива.
- Ненужный длительный период запуска двигателя.
- Работа двигателя в условиях, когда вынут соединитель провода высокого напряжения.
- Запуск автомобиля с помощью толкания или буксировки, если двигатель все еще имеет рабочую температуру.
- Выключение замка зажигания во время вождения.

Парковка

Запрещается остановка, работа на холостом ходу и вождение автомобиля по сухой траве или листьям. Даже когда двигатель отклю-

чен, выхлопная система на короткий период продолжает выделение достаточного количества тепла, следовательно, существует потенциальная опасность возгорания. Перед тем как покинуть автомобиль, следует убедиться, что замок зажигания выключен. Если в машине никто не находится, следует отключать двигатель. В случае пренебрежения данным правилом автомобиль может случайно сдвинуться с места, что может привести к телесным повреждениям или материальному ущербу.

Защита шасси

Автомобиль снабжен теплоизолирующим экраном. Запрещается покрывать краской корпус теплоизолирующего экрана, выхлопной трубы, каталитического конвертера и близлежащих поверхно-

стей. Запрещается разбирать теплоизолирующий экран.

ПОТРЕБЛЕНИЕ ТОПЛИВА

Потребление топлива зависит от следующих факторов: Выбор скорости автомобиля и передачи



Приведенный выше рисунок иллюстрирует, как потребление топлива зависит от выбора скорости автомобиля и передачи. Вождение на низкой передаче для улучшения ускоряющего действия ведет к очевидно большему потреблению топлива.

Расстояние хода / Температура двигателя

Частый запуск автомобиля в холодном состоянии и поездки на короткое расстояние значительно увеличивают потребление топлива.

Условия движения и дороги

При интенсивном транспортном потоке, движении в гору, по дороге с множеством поворотов и по неровному дорожному покрытию топлива расходуется больше.

Правильная практика вождения

Прогнозирование опасностей и выдерживание безопасной дистанции до впереди идущего автомобиля не только снижает потребление топлива, но также снижает изнашивание тормозов.

Рекомендуется отключать двигатель во время стояния в дорожной пробке или при длительном ожидании.

В течение 3 минут работы двигателя на холостом ходу расходует столько топлива, сколько расходуется за 1 км пути.

Загрузка автомобиля

Увеличение загрузки автомобиля ведет к увеличению потребления топлива.

Техническое состояние автомобиля

Плохо накаченные шины или неправильное обслуживание двигателя и автомобиля также ведет к увеличению потребления топлива.

Важные принципы вождения и советы по экономии топлива и защите окружающей среды:

- Вождение с экономией топлива и использование дополнительных электрических нагрузок только при необходимости.
- Равномерное нажатие педали газа.

- Переключение на следующую более высокую передачу как можно скорее, чтобы достичь более низкой скорости оборотов двигателя.

- Прогнозирование транспортных условий.

- Немедленное отключение А/С и подогрева заднего окна, если необходимость в этом отпала.

- Периодическая проверка/ регулировка накачки шин.

- Регулярное прохождение периодического технического обслуживания автомобиля, предпочтительно на официальных станциях технического обслуживания компании «Chery».

Вентилятор радиатора

Вентилятор радиатора – это электрический вентилятор, чья работа управляется с помощью электронного управляющего устройства (ECU) двигателя. Данный переключатель автоматически включает вентилятор,

когда температура охлаждающей жидкости или в отсеке двигателя достигает определенного значения.



После остановки автомобиля и двигателя вентилятор радиатора будет продолжать работать в течение определенного периода, поскольку двигатель до сих пор находится в горячем состоянии, вентилятор остановит работу, когда двигатель остынет до определенной температуры. Несмотря на это вентилятор может внезапно вновь начать работу, если в отсеке двигателя внезапно повысится температура из-за влияния температуры окружающей среды (действие солнечного света или при жаркой погоде). Следовательно, необходимо быть предельно осторожным при выполнении работ в отсеке двигателя, чтобы избежать несчастного случая!

Инструкция:

Если вентилятор не работает, не смотря на то, что температура достигла значения, при котором вентилятор должен включиться, то следует проверить, не перегорел ли предохранитель вентиля-

тора. Заменить при необходимости.

Скорость вращения вентилятора не зависит от скорости вращения двигателя, и переключение на более низкую передачу не будет способствовать охлаждающе-

му действию вентилятора. Следовательно, не нужно переключаться на более низкую передачу, чтобы обеспечить ровную работу двигателя, а скорость при движении автомобиля по склону вверх заметно не снижается.

ПРИБОРНАЯ ПАНЕЛЬ

Приборная панель

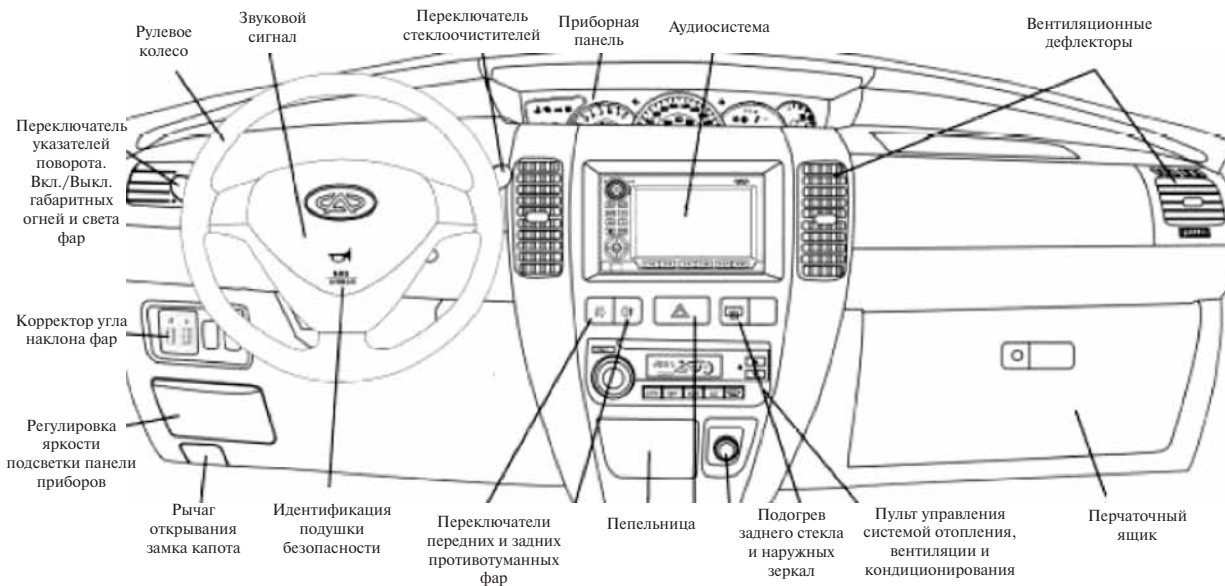

Приборная панель (*)

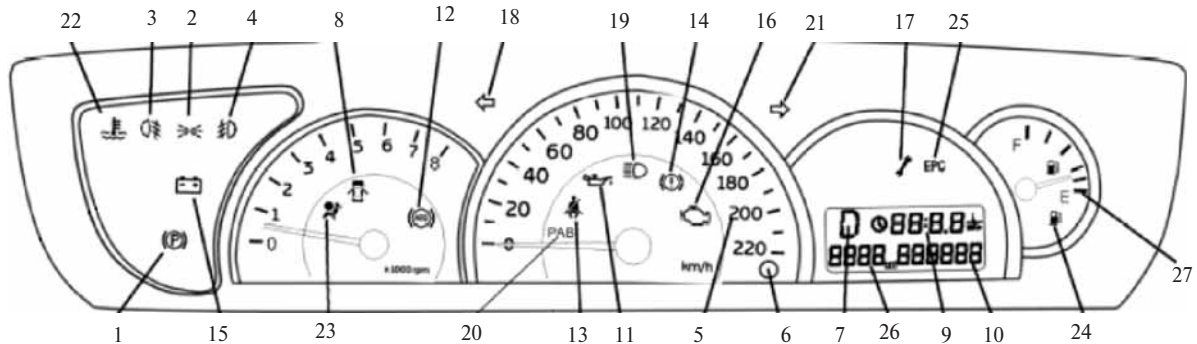

- | | | |
|---|--|---|
| 1. Индикатор включения стояночного тормоза | 10. Дисплей одометра | 21. Сигнал правого поворота |
| 2. Индикатор габаритных огней | 11. Индикатор низкого давления масла двигателя | 22. Индикатор температуры (уровня) охлаждающей жидкости |
| 3. Индикатор включения задних противотуманных огней | 12. Индикатор неисправности ABS | 23. Индикатор блокировки подушки безопасности переднего пассажира |
| 4. Индикатор включения передних противотуманных фар | 13. Индикатор непристегнутых ремней безопасности | 24. Индикатор низкого уровня топлива |
| 5. Спидометр | 14. Индикатор неисправности тормозной системы | 25. Индикатор системы EPC |
| 6. Кнопка регулировки панели приборов | 15. Индикатор зарядки АКБ | 26. Дисплей системы помощи при движении задним ходом |
| 7. Индикатор включенной передачи (только для АКПП) | 16. Индикатор неисправности двигателя | 27. Индикатор уровня топлива |
| 8. Индикатор предупреждения об открытой двери. | 17. Индикатор технического обслуживания | |
| 9. Часы | 18. Сигнал левого поворота | |
| | 19. Индикатор включения дальнего света | |
| | 20. Индикатор неисправности подушки безопасности | |

Устройство предупреждения

Устройство предупреждения служит для того, чтобы сообщать водителю о текущем состоянии систем автомобиля и наличии в них проблем, способных нанести серьезный вред и ущерб. При отказе какой-либо системы автомобиля, загорается или мигает соответствующий предупреждающий индикатор.

При включении зажигания, большинство индикаторов загорится на короткое время, пока система осуществит самоконтроль. Если отдельные предупредительные лампы не загорятся, или же продолжат гореть или мигать после пуска двигателя, пожалуйста, доставьте Ваш автомобиль в авторизованный центр Chery для осмотра.

Индикатор низкого уровня топлива



Данный индикатор включиться если остаток топлива в баке составит менее 10 литров топлива и стрелка указателя уровня топлива приблизилась к красной линии.

Рекомендуется не допускать работу автомобиля на низком уровне топлива и заправить автомобиль рекомендованным для него топливом на ближайшей АЗС.

Индикатор ABS



При включении зажигания, индикатор включиться на короткое время, в течение, которого система ABS

осуществит самопроверку. Если она продолжает работать или мигать во время движения, это говорит о неисправности системы ABS. В таком случае автомобиль все равно сохраняет возможность торможения (без функции ABS), за исключением случаев, когда горит предупредительная лампа тормозной системы.

Доставьте Ваш автомобиль в авторизованный центр Chery для детального осмотра.

Касательно мер предосторожности, касающихся работы системы ABS, пожалуйста, обратитесь к разделу «Тормоза».

Индикатор стояночного тормоза



Эта лампа работает только при включенном зажигании. Когда ручной тормоз включен, эта лампа будет гореть.

Индикатор тормозной системы



Данный индикатор работает только при включенном зажигании, и указывает на неисправность тормозной системы или слишком низкий уровень тормозной жидкости. При включении данного индикатора Вам необходимо немедленно остановить автомобиль и первоочередно проверить уровень тормозной жидкости. Если уровень тормозной жидкости слишком низкий, Вам необходимо довести ее уровень до величи-

ны между отметками MIN и MAX, после чего проверить причину его снижения обратившись в авторизованный центр CHERY.

 Вождение и эксплуатация автомобиля с неисправной тормозной системой запрещена. Следует немедленно остановить автомобиль ради собственной безопасности.

Индикатор стояночных/габаритных огней



Этот индикатор указывает, когда габаритные огни включены.

Предупредительный индикатор ремня безопасности



При включенном зажигании, если водитель не пристегнул ремень безопасности, данный индикатор включится, которая напоминает о необходимости пристегнуть ремень безопасности.

Индикатор неисправности двигателя



При включении зажигания, индикатор включится, пока электронная система контроля двигателя находится в состоянии самоконтроля. Если система не повреждена, предупредительная лампа выключится через 6 сек. после завершения самоконтроля; если индикатор не выключается или включается во время движения, это означает, что электронная система

контроля двигателя неисправна. В этом случае Вам необходимо доставить автомобиль в ближайший сервисный центр Chery для контроля.

Индикатор дальнего света



Данный индикатор показывает, что включен дальний свет фар.

Индикатор сигналов поворота

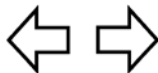

Имеются два индикатора: индикатор сигнала левого поворота и индикатор сигнала правого поворота. Когда сигнал поворота включен, соответствующий инди-

катор поворота также мигает синхронно с указателями поворота. При включении Вами аварийной сигнализации индикаторы сигналов поворота будут мигать одновременно.

Мигание индикаторов с удвоенной частотой означает, что соответствующая лампа поворота неисправна.

Предупредительная лампа надувной подушки (*)



Если при включении зажигания эта лампа гаснет через 3-4 секунды, это говорит о том, что система надувной подушки работает нормально; если предупредительная лампа неисправности продолжает гореть, это означает, что

возможно присутствие неисправности.

Если эта лампа горит во время поездки, это указывает на наличие неисправности, которая должна быть проверена в авторизованном центре Chery.

Индикатор низкого давления масла двигателя



При включении зажигания, лампа индикатора мигает. После пуска двигателя, лампа должна гаснуть. Если после пуска двигателя лампа не гаснет, или же начинает мигать во время езды, пожалуйста, немедленно остановите автомобиль, выключите двигатель и проверьте уровень моторного масла. В случае, если давление моторного мас-

ла меньше 0.3 Bar и обороты двигателя меньше 300 об./мин., лампа индикатора мигает. В случае, если давление моторного масла меньше 0.3 Bar и обороты двигателя больше 300 об./мин., лампа индикатора мигает одновременно со звуковым предупредительным сигналом.

Если уровень моторного масла слишком низок, следует немедленно долить масло.

Предупредительная лампа генератора



При включении зажигания, эта предупредительная лампа загорается и выключается через некоторое время после пуска двигателя. Если эта предупредительная лам-

па не выключается или мигает во время езды, пожалуйста, немедленно остановитесь, выключите двигатель и проверьте ремень генератора.

Если ремень генератора в нормальном состоянии, пожалуйста, доставьте Ваш автомобиль в авторизованный центр продаж и технического обслуживания Chery для детального осмотра. С учетом того, что в процессе езды аккумуляторная батарея будет постоянно разряжаться, все ненужное электрооборудование, включая систему кондиционирования воздуха, должно быть выключено.

Если ремень генератора поврежден, Вам не следует возобновлять езду т.к. автомобиль должен быть тщательно осмотрен профессионалами.

Предупредительная лампа температуры/уровня охлаждающей жидкости (красный сигнал)



При включении зажигания, эта предупредительная лампа загорается на несколько секунд, после чего выключается. Если она не выключится через несколько секунд, или продолжает мигать в сопровождении звукового сигнала, сообщая о слишком высокой температуре и низком уровне охлаждающей жидкости, Вам следует остановиться, выключить двигатель и проверить уровень охлаждающей жидкости и долить охлаждающую жидкость согласно правилам.



Остерегайтесь ожогов!

Когда двигатель разогреет, система охлаждения находится в состоянии повышенной температуры и высокого давления. Поэтому, не следует отвинчивать крышку радиатора прежде, чем двигатель остынет.

Никогда не прикасайтесь к вентилятору радиатора!

Предупредительная лампа открытой двери/багажника



Эта предупредительная лампа находится в центре центрального часового экрана. При включении зажигания, если двери или крышка багажника плохо закрыты, эта лампа показывает состояние четырех дверей и багажника.

Лампа индикатора планового технического обслуживания



Когда общее количество километров на одометре превысит 1,500 км, что является фабричной установкой, загорится эта предупредительная лампа, которая напомнит клиенту о необходимости доставить автомобиль на станцию техобслуживания для планового осмотра и технического обслуживания обкатанного автомобиля.

Лампа индикации температуры охлаждающей жидкости двигателя



При включенном зажигании, лампа будет гореть некоторое время, что обозначает нормальную температуру охлаждающей жидкости двигателя, лампочка индикации выключится в случае ее перегрева. Если лампочка не загорается, пожалуйста, немедленно остановите автомобиль, выключите двигатель и проверьте не перегрелась ли охлаждающая жидкость или не нужно ли ее долить. Доливайте охлаждающую жидкость в соответствии с правилами эксплуатации.

Индикатор переключателя боковой подушки безопасности переднего пассажира

РАВ

При повернутом ключе зажигания, лампа напомнит о необходимости

включить боковую воздушную подушку переднего пассажира. Если подушка переднего пассажира активирована в положение ON (ВКЛ.), то индикация погаснет через 4-5 сек. после включения зажигания. При выборе положения OFF (ВЫКЛ.), лампа индикатора PAB (пассажирская воздушная подушка) на приборной панели загорается, а боковая подушка безопасности переднего пассажира будет выключена; при выборе положения ON (ВКЛ.), лампа индикатора погаснет.

Топливный расходомер



Емкость топливного бака: 61 литр
Когда стрелка топливного расходомера приближается к отметке "E" (положение, показанное на картинке), которая говорит о том, что топливный бак пуст, в топливном баке еще остается примерно 10 литров топлива.

После того, как вы заправили полный бак топлива, стрелка топливного расходомера будет находиться чуть выше отметки "F", что означает полный топливный бак.

При заправке топлива, количество топлива, необходимое для заправки полного бака, будет меньше, чем емкость топливного бака по причине остатка топлива в баке. Если загорелась предупредительная лампа низкого уровня топлива, пожалуйста, заправьте топливный бак как можно скорее. За

справками обращайтесь к разделу «Предупредительная лампа низкого уровня топлива».

Спидометр

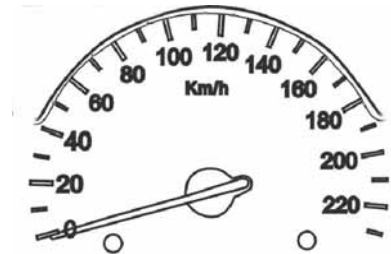

Скорость движения показывается в режиме реального времени.

ПРИМЕЧАНИЕ:

В виду того, что размер используемых шин влияет на показания спидометра, пожалуйста, используйте шины оригинального размера Chery; в противном случае, спидометр не сможет правильно отображать скорость автомобиля.

Индикатор передачи, одомер и электронные часы



В левом верхнем углу отображается индикатор, выбранной в данной момент, передачи.

В правом верхнем углу отображается время, расход топлива на 100 км и счетчик ежедневного пробега. Часы могут работать в двух режимах: стрелочном и цифровом. В правом нижнем углу отображается общее количество километров пробега. В случае, если автомобиль оснащен системой помощи при парковке, при включении задней передачи в нижнем левом углу одометра может быть показано расстояние до препятствия.

• Часы настраиваются следующим образом:

В режиме отображения часов на дисплее, часы можно отрегулировать путем нажатия и удержания кнопки регулировки часов на спидометре. Нажмите на кнопку и установите время, когда часы находятся в мигающем режиме, затем таким же образом установите минуты. Затем нажмите кнопку установки выбранного времени и через несколько секунд оно отобразится на дисплее.

• Переключение между часами, расходом топлива на 100 километров и счетчиком ежедневного пробега осуществляется следующим образом:

При включенном зажигании, переход с режима отображения часов и потребления топлива на режим индикации счетчика пробега

выполняется при помощи нажатия кнопки настройки часов на спидометре. В режиме отображения счетчика пробега, показываемое расстояние можно сбросить на ноль, если нажать и удерживать эту кнопку.

Тахометр двигателя

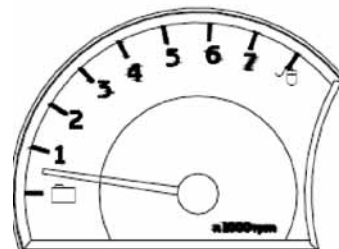

Этот счетчик показывает количество оборотов коленчатого вала двигателя (обороты в минуту). Красная зона в правой части круговой шкалы показывает диапазон максимальных оборотов, до-

пустимых на короткое время при рабочей температуре для двигателя, прошедшего обкатку.

Однако, рекомендуется переключать рычаг переключения передач на более высокую передачу или

убирать ногу с педали акселератора до того, как стрелка достигнет этой зоны.

ПРИМЕЧАНИЕ:

Раннее переключение на более высокую скорость помогает эконо-

мить топливо и снизить шум во время езды.

Если двигатель работает нестабильно, пожалуйста, немедленно переключитесь на соседнюю более низкую передачу.

УПРАВЛЕНИЕ ОСВЕЩЕНИЕМ



Управление светом

При управлении светом, пожалуйста, руководствуйтесь правилами дорожного движения.

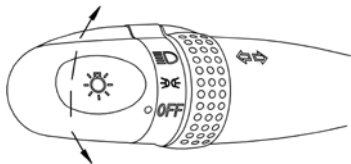
Переключатель фар





OFF - Внешнее освещение отключено

Положение 1  Включаются стояночные/габаритные огни, лампа освещения номерного знака, освещение приборной доски, кнопок и т.д. Одновременно включается индикатор  на приборной панели.

Положение 2  Включаются фары ближнего света.

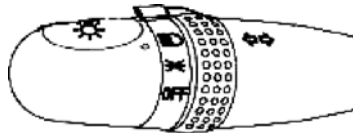
Переключатель ближнего/дальнего света фар



Когда переключатель фар находится в положении 2, поворот ручки от себя включает дальний свет. Лампа индикатора дальнего света  на приборной панели также загорится. Перевод ручки обратно к себе вернет фары в режим ближнего света.

Мигающий сигнал фар

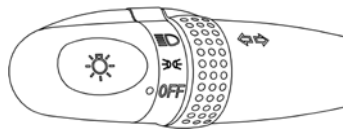

Во время поездки, если необходимо мигнуть фарами, просто потяните ручку на себя, а потом отпустите, чтобы она автоматически вернулась в исходное положение. Повторяя эту операцию, можно мигать фарами неограниченное количество раз.

Выключатель передних противотуманных фар



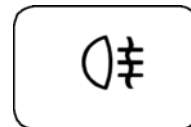

Выключатель задних противотуманных фар



Кнопки включения передних/задних противотуманных фар расположены на центральной консоли между приборами и управлением системы кондиционера.

Когда переключатель фар находится в положении 1 или в положении 2, кнопкой включения передних противотуманных фар можно включить передние противотуманные фары, однако нельзя сразу включить задние противотуманные фары. Задние противотуманные фары могут быть включены, только когда включены передние противотуманные фары.

Когда противотуманные фары включены, загорается лампа индикатора  на приборной панели. Противотуманные фары следует использовать только в туманную, снежную и дождливую погоду, в условиях низкой видимости.

Когда задние противотуманные фары включены, загорается лампа индикатора  на приборной панели.

Поскольку задняя противотуманная фара способна сильно ослепить, ее использование разрешено только в условиях плохой видимости.

Сигналы поворота

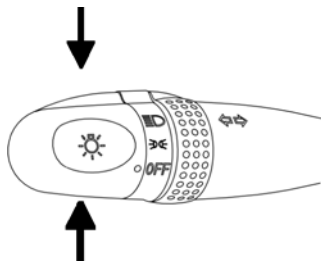

Сигналы поворота могут работать только при включенном зажигании. Сигнал левого поворота — перевести ручку вниз. Сигнал правого

поворота — перевести ручку вверх. Когда сигнал поворота включен, соответствующий индикатор на приборной панели будет мигать.

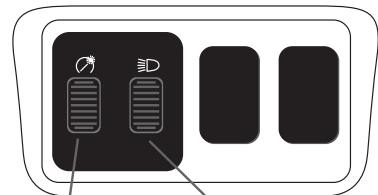

Регулятор яркости приборной панели

Ручка электрической регулировки наклона фар

Регулятор яркости освещения приборной панели



При включенных лампах внешнего освещения, интенсивность освеще-

ния приборной доски может быть изменена при помощи регулятора яркости. Этот регулятор расположен за рукояткой электрической регулировки наклона фар в нижнем левом углу приборной доски.

Электрический регулятор наклона фар

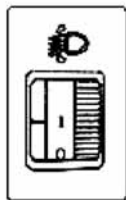

Переключатель электрической регулировки наклона фар расположен в левой нижней части приборной доски.

Он имеет четыре позиции - 0,1,2,3, и эти четыре позиции мо-

гут использоваться для электрической регулировки наклона фар.

Кнопки включения передней потолочной лампы и люка (*)

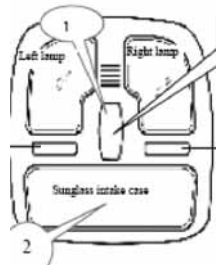

Нажмите на левую кнопку, левая лампа освещения загорится; нажмите на кнопку еще раз, левая лампа освещения погаснет.

Нажмите на правую кнопку, правая лампа освещения загорится; нажмите на кнопку еще раз, правая лампа освещения погаснет.

При переключении среднего ползункового переключателя в левое положение, центральная лампа загорается.

Кнопка управления люком

Только когда ключ зажигания находится в положении ON (ВКЛ.), люк можно приводить в наклонное положение, открывать или закрывать при помощи кнопки управления, расположенной на потолочной лампе.

Открытие и закрытие люка

- Однократное нажатие на контрольный переключатель автоматически открывает люк: Нажмите на кнопку № 1 на полсекунды, люк начнет сдвигаться вниз и откроется автоматически. Если требуется остановить открывающийся люк в определенном положении, просто повторно нажмите

на любой контрольный переключатель.

- Однократное нажатие на контрольный переключатель автоматически закрывает люк:

Нажмите на кнопку № 2 на полсекунды, люк закроется автоматически. Если требуется остановить открывающийся люк в определенном положении, просто повторно нажмите на контрольный переключатель.

Функция защиты от защемления люком (A.T.S.)

- Во время движения люка из открытого положения, когда стекло люка въезжает под крышу, в закрытое положение, стекло люка автоматически вернется в исходное положение, если встретит на своем пути определенное сопротивление. Если это повторится подряд трижды, функция автоматического закрывания люка будет

остановлена, иными словами, срабатывает функция защиты от защемления люком. В этом случае, люк может быть закрыт только если нажать на кнопку и удерживать ее в нажатом положении.

Функция защиты от защемления люком и функция автоматического открывания/закрывания люка могут быть восстановлены только после полного закрытия люка путем нажатия и удерживания в нажатом состоянии кнопки. Функция защиты от защемления люком срабатывает, когда стекло встречает определенное сопротивление при движении из открытого в закрытое положение. Эта функция предусмотрена, чтобы предотвратить попадание частей человеческого тела, таких, как голова, рука и т.д., в работающий люк. Несмотря на это, категори-

чески запрещается высовывать голову и руки через отверстие люка.



Предупреждение:

Если во время движения люк находится в открытом положении, не высовывайте через люк части человеческого тела, такие, как голова, рука и т.д., т.к. велика вероятность несчастного случая.

Наклонное положение люка

Приведение люка в наклонное положение: Если люк находится в закрытом состоянии, нажмите на кнопку № 2 на полсекунды, задняя часть стекла люка автоматически начнет принимать наклонное положение. Закрывание люка: Если люк находится в наклонном состоянии, нажмите на кнопку № 1 на полсекунды, задняя часть стекла люка автоматически вернется в закрытое положение.

! Примечание:

- Приведение люка в наклонное положение и закрывание люка не могут включаться одновременно, то есть, люк нельзя привести в наклонное положение из положения закрывания, и наоборот. Прежде, чем приводить люк в наклонное положение или закрывать, следует завершить предыдущую операцию.
- Если люк полностью открыт или закрыт, не продолжайте нажимать на кнопку, в противном случае это вызовет поломку мотора и модуля люка.
- Регулярно убирайте пыль и отложения на направляющей и на резиновой прокладке люка, используя чистую воду.
- В случае, если люк замерз или стекло люка покрыто снегом, использование люка может повредить стекло и мотор люка.

Управление солнцезащитным козырьком люка

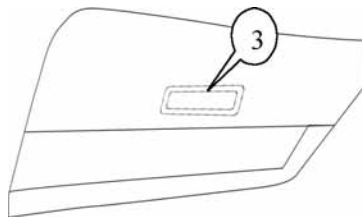

Положение солнцезащитного козырька люка показано на рисунке.

При открывании люка, солнцезащитный козырек также автоматически открывается. При необходимости, когда люк полностью закрыт, Вы можете открыть или закрыть солнцезащитный козырек вручную. (Примечание: никогда не прикладывайте усилие чтобы закрыть солнцезащитный козырек, когда люк открыт).

! Примечание:

- Покидая Ваш автомобиль, плотно закрывайте люк; иначе, в случае дождя, дождевая вода попадет в салон.
- После мойки или дождя, прежде, чем использовать люк, следует тщательно удалить с него остатки воды. Если вода все еще присутствует на крыше автомобиля, при открывании люка вода может попасть в салон.

Если Вы обнаружите следующие аномальные признаки (они могут появиться в случае неисправности модуля памяти люка), пожалуйста, свяжитесь с авторизованным центром продаж и технического обслуживания:

1. Люк не закрывается, не открывается или остается широко открытым. Во время закрывания иногда наблюдается вибрация.
2. Люк не

доходит до предустановленной позиции когда он приоткрыт, широко открыт или закрыт. 3. Люк не открывается и не закрывается одиночным нажатием кнопки. 4. Модуль люка не может управлять люком



Примечание: В следующих случаях модуль люка может потерять исходные установки памяти:

- В процессе эксплуатации автомобиля, при замене аккумулятора или прерывании электропитания, люк находился не в исходном положении.
- Питание модуля было прервано во время работы люка.
- В случае, если контроллер не может вернуться в нормальное положение.
- Существует также много других причин, по которым модуль может потерять установки памяти.

- При извлечении ключа зажигания, люк автоматически закрывается, если он находился в открытом положении.

Задняя потолочная лампа

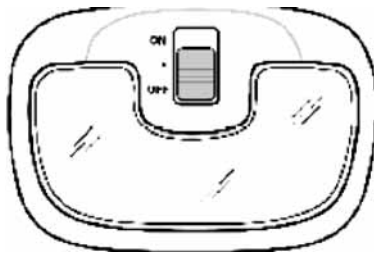

Когда ползунковый переключатель находится в выключенном положении, лампа внутреннего освещения гаснет.

Когда ползунковый переключатель находится во включенном положении, лампа горит постоянно.

Когда ползунковый переключатель находится в среднем поло-

жении (режим контроля двери), при открывании двери загорается лампа внутреннего освещения; при закрывании двери, лампа продолжает гореть в течение 15 секунд, чтобы пассажиры смогли удобно разместиться. Когда ключ находится в положении ON (ВКЛ.), при открывании двери загорается лампа внутреннего освещения; при закрывании двери, лампа внутреннего освещения гаснет сразу, без функции задержки.

Освещение багажника

При открывании крышки багажника, загорается подсветка. (Эта лампа, не зависит от ключа зажигания.) После постановки автомобиля на стоянку, убедитесь в том, что крышка багажника надежно закрыта.

Лампа освещения замка зажигания

Лампа освещения замка зажигания расположена вокруг замочной скважины замка зажигания. При открывании любой передней двери, эта лампа загорается и гаснет через шесть секунд, чтобы помочь водителю вставить ключ зажигания, или гаснет при повороте ключа в положение «ON» («ВКЛ»).

Выключатель аварийной сигнализации



Эта кнопка находится на центральной консоли приборной до-

ски, между основными приборами панели инструментов и системой кондиционирования воздуха.

Эту кнопку следует включать только в случае крайней необходимости, чтобы предупредить следующие позади автомобили о неисправности или опасности Вашего автомобиля.

Нажатие этой кнопки моментально включает/выключает данную систему. Проблесковый аварийный сигнал будет работать даже если ключ зажигания находится в положении OFF (ВЫКЛ).

Когда аварийный сигнал включен, одновременно с ним мигает кнопка и индикаторы поворота на панели инструментов.

Косметическая лампа

Косметическая лампа включается, если откинуть солнцезащитный козырек со стороны водителя или пассажира и открыть крышку косметического зеркала.

Стоп сигнал

Каждое нажатие/отпускание педали тормоза соответственно мгновенно включает/выключает стоп сигналы.

Фонарь заднего хода

При включенном зажигании, фонарь заднего хода загорается, когда включена задняя передача. Фонарь гаснет при выключении зажигания или переходе на другую передачу.

ДВЕРНОЙ ЗАМОК И ПРОТИВОУГОННАЯ СИСТЕМА

Ключ и пульт дистанционного управления





Ключ от замка, объединенный с пультом дистанционного управления, может открывать все замки в вашей машине. В случае утраты ключа, вы можете заказать новый у официального дилера Chery. Храните вторую копию ключа в надежном месте.

Чтобы извлечь ключ из пульта дистанционного управления, нажмите на кнопку. После использования можете сложить ключ обратно.

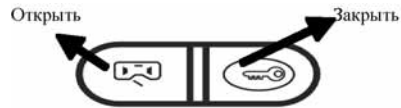
Центральная система замков



Все двери этого автомобиля могут открываться ключом, пультом дистанционного управления или переключателем на внутренней обшивке двери водителя. Все двери могут быть заперты или отперты с помощью ключей при открывании двери водителя снаружи.

Чтобы запереть все двери, нажмите кнопку  на внутренней обшивке двери водителя. Чтобы отпереть все двери, нажмите кнопку  на внутренней обшивке двери водителя. При отпирании дверей, переключатель безопасности на всех дверях сдвигается вверх, а при запирании дверей переключатель

безопасности на всех дверях сдвигается вниз. Дверь также можно запереть нажатием на переключатель безопасности.



Во избежание вторжения в автомобиль во время движения, при движении все замки должны быть закрыты.

Дверной замок

Передние двери могут отпираться и запираются снаружи с помощью ключа. Изнутри дверь может отпираться с помощью дверной ручки.

При выходе из машины, вы можете сдвинуть переключатель безопасности вперед и закрыть дверь, чтобы запереть задние двери. В целях безопасности лучше закрывайте двери с помощью пульта дистанционного управления.



Когда скорость автомобиля достигает 35-45 км/ч, все двери запираются автоматически. Функция автоматического запираения дверей включается один раз при каждом запуске двигателя. В случае, если центральный замок открыт во время езды или при парковке, даже если скорость езды опять достигнет 35-45 км/ч, функция автоматического запираения дверей не сработает. Запираение дверей отключается автоматически после парковки и остановки мотора.

Замок безопасности на задней двери (с защитой от детей)

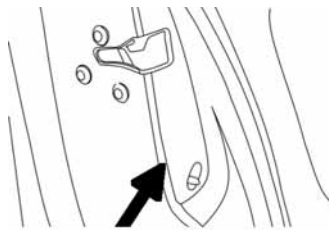

Замок безопасности от детей

Чтобы закрыть замок безопасности от детей на задней двери, сдвиньте переключатель замка вверх. В то же время задняя дверь может быть открыта снаружи автомобиля. Чтобы отключить замок безопасности детей на задней двери, сдвиньте переключатель замка вниз.



На рисунке изображен замок безопасности от детей в открытом положении. Чтобы закрыть его, передвиньте рычаг замка вверх.

Такие замки стоят только на задних дверях.



В жаркие дни после остановки двигателя температура внутри машины поднимается очень быстро. В случае, если люди или животные будут оставаться в жаркой среде даже на короткое время, они могут почувствовать себя плохо или даже умереть от инсульта. Это особенно опасно для детей. В связи с этим, прежде чем запирает салон автомобиля, убедитесь, что внутри не осталось детей или животных.

Открывание крышки багажника

Чтобы заблокировать или разблокировать замок крышки багажника используйте соответствующие кнопки:  или .

При открывании багажника, необходимо потянуть на себя ручку багажника и открыть его вручную. Замок багажника также может быть разблокирован ключом. Вставьте ключ в замочную скважину в крышке багажника и поверните по часовой стрелке. Блокировка замка происходит при повороте ключа в обратную сторону. При открывании багажника подсветка багажника включается автоматически.

Рычажок открывания дверцы топливного бака

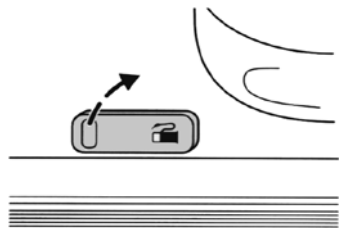

Чтобы открыть дверцу топливного бака, потяните рычажок слева от сиденья водителя.

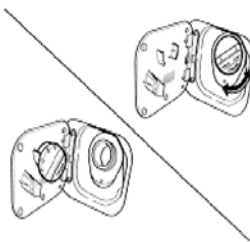

Как показано на рисунке, отвинченная крышка бака может быть надета на дверцу топливного бака.

Открывание капота



1. Чтобы приоткрыть капот, потяните за ручку открывания капота, расположенную слева внизу под приборной доской. Капот приоткроется на определенное расстояние.

2. Встаньте перед машиной, засуньте руку под передний край капота и нащупайте там рычаг открывания капота. Нажмите на рычаг вверх и поднимите капот.

3. Полностью откройте капот и надежно подоприте его подпоркой.

4. Чтобы закрыть капот, сначала опустите его на высоту 20-30 см от замка, после чего дайте ему упасть в фиксатор. Процедура закрывания капота завершена.

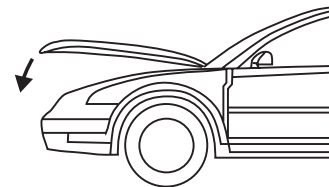



5. После закрытия капота, попытайтесь приподнять крышку, чтобы убедиться, что она плотно защелкнулась.

 Во время езды крышка капота должна быть плотно зафиксирована. Если во время езды вы обнаружите, что крышка капота не зафиксирована, немедленно остановите машину и закройте ее.

Система удаленного открывания дверей с функцией защиты от угона (*)

Эта система обладает функцией защиты от нежелательного проникновения в салон автомобиля, открывания багажника и капота.



 Если кнопка  или  на пульте дистанционного управления случайно нажата, двери или багажник откроются. (Для этого не обязательно направлять пульт в сторону автомобиля — это может произойти, когда он находится в кармане.)

Пульт дистанционного управления работает на расстоянии 6 м от автомобиля. В случае, если расстояние между пультом и автомобилем больше, пульт может работать некорректно.

 В случае, если на частоте вашего ПДУ возникают помехи, вы не сможете открыть замки с его помощью. Тем не менее, вы сможете открыть их обычным ключом. Частоту вашего ПДУ может использовать дру-

гой радиопередатчик короткого радиуса действия, например, любительская радиостанция, медицинское оборудование, беспроводные наушники, другой ПДУ, сигнализация и т.д.

Запирание и отпирание дверей

Нажмите кнопку  на пульте дистанционного управления один раз. Все двери будут заперты, индикатор направления мигнет один раз, звуковой сигнал издаст один гудок. Это означает, что система защиты от воров активирована. Нажмите на кнопку  еще раз, все двери откроются, индикатор направления движения мигнет два раза. Это означает, что система защиты от воров отключена.

 Когда двери и крышка капота закрыты не полностью, система защиты от воров не может быть включена с ПДУ. Признаком того, что система защиты заблокирована, служит поочередное мигание индикаторов «влево-вправо», а также отсутствие звукового сигнала при включении.

Сигнализация

В случае попытки несанкционированного проникновения в салон автомобиля, открывания багажника или капота, индикатор «вправо-влево» будет мигать в течение 28 секунд, сигнал тревоги

также будет звучать в течение 28 секунд.

 Система защиты от воров может быть включена только когда все двери, крышки капота и багажника плотно закрыты. Когда автомобиль находится в режиме защиты от воров, все четыре двери заперты, а индикатор сигнализации на приборной панели непрерывно мигает.

Замена батарейки в ПДУ

В случае, если функциональное расстояние ПДУ постепенно уменьшается, следует заменить батарейку (3V CR 2032) в ПДУ.

Для того, чтобы заменить батарейку:

1. Откройте крышку ПДУ, отвинтив боковой винт с помощью отвертки.
2. Аккуратно извлеките батарейку. Вставьте новую батарейку между двух контактов, плюсом вверх.
3. Закройте крышку ПДУ в обратном порядке.



Использованную литиевую батарейку не следует выбрасывать как обычный мусор. Пожалуйста, утилизируйте использованные батарейки в соответствии с правилами защиты окружающей среды.



КРЕСЛА И СИСТЕМА БЕЗОПАСНОСТИ

Кресла и система безопасности

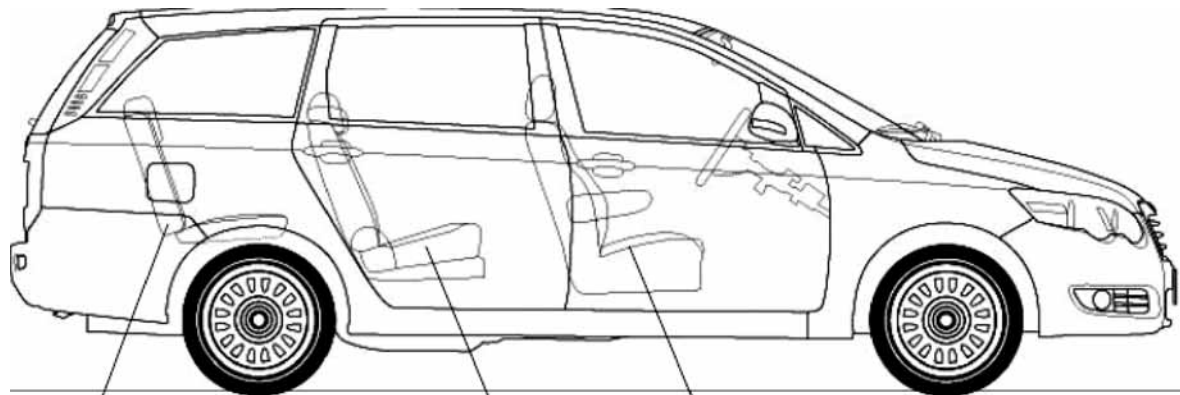

Задний ряд

Центральный ряд

Передний ряд

Кресло

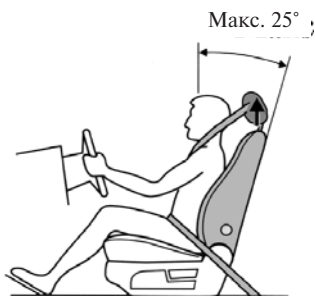

Правильное положение

Сидение, подголовник, ремень безопасности и подушка безопасности служат для защиты пассажиров. Грамотное использование этих приспособлений повысит вашу безопасность. Следуйте дальнейшим указаниям:

- При вертикальном положении нижняя часть спины должна плотно прилегать к спинке кресла. Рекомендуется, чтобы наклон спинки кресла не превышал 25 градусов.
- Настройте подголовники так, чтобы их верхний край находился вровень с макушкой.
- Не придвигайте переднее кресло близко к приборной доске. Во время движения руль следует держать не напряженными, слегка согнутыми в локтях руками. Для удобства нажатия педалей до упора ноги также должны быть согнуты в коленях.
- Плечевой ремень должен плотно прилегать к груди. Нельзя пропускать ремень через шею. Нижняя часть ремня крепится в районе бедер, а не живота.

Регулировка водительского кресла

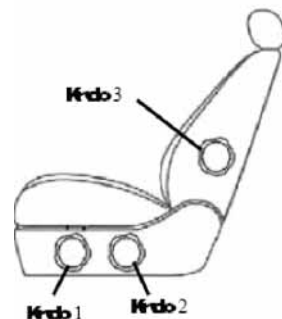

С внешней стороны подушки водительского кресла находится панель регулировки, состоящая из двух переключателей, которые используются для передвижения кресла в восьми направлениях. Описание функций панели регулировки:

Переключатель 1: используется для регулировки уровня переднего края подушки кресла.

- Поверните ручку по часовой стрелке для того, чтобы приподнять подушку кресла, и против часовой стрелки для того, чтобы ее опустить.

Переключатель 2: используется для регулировки уровня задней части подушки сидения.

- Поверните ручку по часовой стрелке для того, чтобы приподнять подушку кресла, и против часовой стрелки для того, чтобы ее опустить.

Переключатель 3: расположен на внешней стороне спинки кресла и используется для регулировки спинки.

- При помощи этого регулятора, можно двигать спинку кресла та-

ким образом, чтобы достичь идеального положения.

! Регулировка переключателя во время движения может привести к потере контроля над транспортным средством. Поэтому регулировка допустима только во время остановки.

Регулировка переднего пассажирского кресла

Регулировка наклона спинки кресла

Сначала облокотитесь на спинку кресла и потяните рычаг регулировки на себя. Необходимый уровень наклона спинки кресла устанавливается изменением наклона спины. (рычаг регулировки кресла водителя находится с левой стороны).

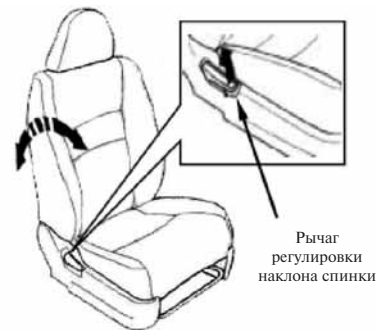

Передвижение кресла вперед-назад

Как показано на рисунке, рычаг регулировки находится под передней частью сидения. Поворот рычага вверх обеспечивает передвижение кресла вперед и назад. Для изменения положения кресла поверните рычаг вверх и передвигайте сидение вперед и назад по

направляющим до щелчка фиксатора, затем попробуйте сдвинуть сиденье для того, чтобы убедиться, что оно заблокировалось.



Подголовники

При столкновении с другим транспортным средством подголовники ограничивают движение головы и предохраняют шейные позвонки. Только при должной регулировке подголовников, они будут выполнять защитную функцию.

Передний подголовник



Регуляторы высоты головных упоров находятся на спинках передних кресел.

Пассажир, находящийся на переднем кресле должен установить упоры на необходимую высоту в соответствии со своим ростом.

Регулировка подголовника

Нажав и удерживая кнопку, вытяните или задвиньте упор до необходимого положения.

Оптимальная позиция: верхний край подголовника должен находиться вровень с макушкой.

Снятие и установка подголовника

Для разборки подголовника нажмите на вспомогательный зажим и одновременно потяните подголовник вверх и вытащите его из устройства крепления. Для установки подголовников - сначала определите какой является передним, а какой задним (подголовник для передних сидений по размеру больше, чем для задних). Вставьте стержни в отверстие и опустите упоры вниз, так чтобы зажимы плотно зафиксировали стержни.

Задние подголовники

Способ регулировки такой же, как и для передних подголовников.

Примечание: Не опускайте подголовники до конца вниз и не закрепляйте их слишком низко во избежание повреждения шеи при

возможном ДТП. Высота подголовников должна быть хорошо отрегулирована.

Подлокотник переднего кресла



Как показано на рисунке, подлокотник кресла переднего ряда может быть откинут, что повысит удобство нахождения в салоне.

Кресла сидений центрального ряда

Регулировка кресла вперед-назад
Как показано на рисунке, потяните на себя рычаг регулировки рас-

положенный в передней части кресел и отрегулируйте кресло вперед или назад. Метод регулировки совпадает с методом регулировки расположения кресел переднего ряда.



Рычаги регулировки спинки кресел

Регулировка угла наклона кресел
Поверните ручку регулировки наклона кресел и установите нужный угол наклона. Метод регулировки совпадает с методом регулировки угла наклона спинки кресел переднего ряда.



Складывание кресел центрального ряда

Данная модель автомобиля предполагает множество комбинаций для того, чтобы удовлетворить всем запросам связанным с организацией пространства в салоне.

Складывание подушек сидений кресел

Сиденья кресел можно привести в показанную на рисунке позицию при помощи специального ремня для складывания кресел.

Ремень
складывания

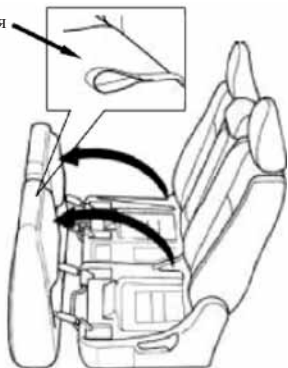

Складывание спинок кресел



Ручка регулировки
спинки кресел

Спинки кресел складываются, как показано на рисунке при помощи ручки регулировки спинки кресел. **Установки кресел в обратную позицию.**

Вернуть кресла центрального ряда в исходное положение можно, как показано на следующем рисунке.



Подлокотник кресел центрального ряда

Кресла центрального ряда оборудованы центральным подлокотником, который может быть откинут при помощи специального ремешка.

Если пытаться откинуть подлокотник другим способом, его можно повредить.

Для возвращения в исходную позицию подлокотник просто требуется поднять.





Кольцо

Установка кресел заднего ряда

Поднимите спинки кресел в направлении как показано на рисунке.

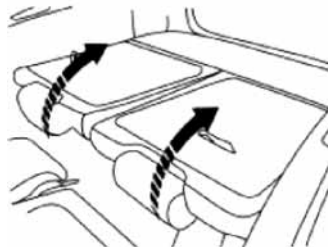

С задней части спинок кресел имеются специальные ремни, облегчающие установку кресел заднего ряда.

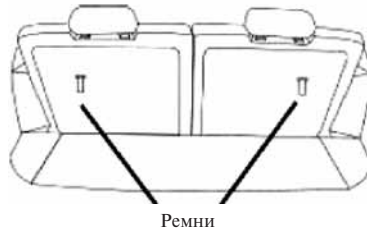

Ремни

Перевоз багажа

Сзади салон автомобиля может иметь достаточно места для перевозки багажа, благодаря складываемым креслам сидений центрального и заднего ряда.

! Багаж и другие транспортируемые предметы должны быть расположены в багажнике, как можно ближе к его передней части. Опасным является движение с открытой багажной дверью. Также при открытой багажной двери выхлопные газы могут проникать в салон.

! Если вы перевозите багаж в салоне, то во избежание его передвижения по салону, багаж должен быть надежно закреплён.

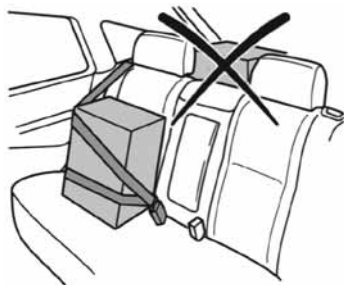

! **Внимание:** Не допускайте, чтобы уровень транспортируемого багажа превышал высоту спинок кресел переднего ряда. Не позволяйте пассажирам во время езды сидеть на не разложенных креслах, поскольку они не будут использовать соответствующие меры безопасности, это может повлечь за собой различные повреждения при падении, травмы при экстренном торможении или аварии.

Посадка и высадка пассажиров заднего ряда

Для посадки пассажира на задний ряд необходимо откинуть вперед спинку кресла центрального ряда при помощи кольца расположенного на задней стороне кресла, при этом кресло отодвинется вперед и обеспечит пассажирам место для прохода.

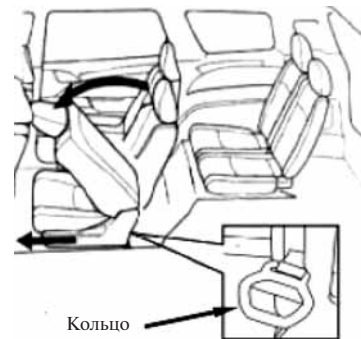

! Не допускайте, чтобы ребенок сидел на коленях у пассажира, в случае аварии или столкновения взрослый не сможет обеспечить ребенку необходимую защиту.

РЕМНИ БЕЗОПАСНОСТИ

Во время движения всегда используйте ремни безопасности. Ремень безопасности не может

быть использован для нескольких пассажиров одновременно. Убедитесь, что ремень безопасности хорошо застегнут, не ослаблен и не перекручен.

 Во время движения водитель и пассажиры обязаны надеть ремни безопасности. Для достижения оптимального защитного эффекта ремень безопасности должен плотно прилегать к телу.

Индикатор ремней безопасности



Данный индикатор появляется при включенном зажигании. Горящий индикатор и звук сигнала предупреждения напоминают водителю и пассажирам о необходи-

мости пристегнуть ремни безопасности. Индикатор погаснет после того, как ремень безопасности водительского кресла будет застегнут.

Использование ремней безопасности

Равномерно вытягивайте ремень безопасности. Если вытягивать ремень безопасности слишком сильно (резко) или если транспортное средство находится под наклоном, ремень безопасности может заблокироваться. Ремень безопасности должен проходить через центр груди. Его нижняя часть застегивается в районе бедер, обходя зону живота.

 Пряжка должна застегиваться до щелчка. В противном случае ремень безопасности не будет зафиксирован.

Для того, чтобы расстегнуть ремень безопасности нажмите красную кнопку на пряжке. Для каждого ремня безопасности существует своя пряжка.

 Если ремень безопасности не вытягивается, натяните его, а затем ослабьте. Таким образом Вы сможете высвободить его из зажима.

Центральный двухточечный ремень безопасности заднего ряда

Длина ремня безопасности не регулируется автоматически. Вставьте пряжки до щелчка и отрегулируйте ремень безопасности вручную.

Не рекомендуется опускать спинку переднего кресла слишком низко, учитывая, что максималь-

ная защитная функция обеспечивается только при прямом положении спинки кресла.

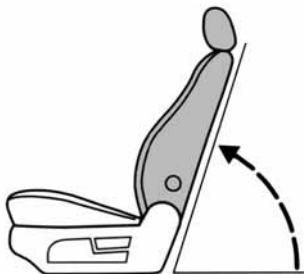

Регулировка высоты передних ремней безопасности

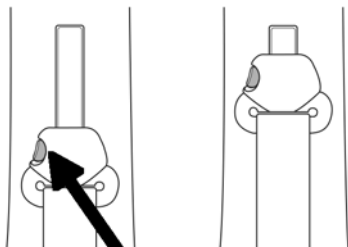

Кнопка фиксатора

Не пропускайте ремень безопасности через шею. Для регулировки высоты ремня безопасности нажмите на фиксатор, расположенный на регуляторе высоты и передвигайте регулятор вверх и вниз так, чтобы ремень безопасности проходил поперёк груди. Затем отпустите фиксатор, чтобы убедиться, что регулятор высоты зафиксирован.

Эксплуатация ремня безопасности

Проверка ремня безопасности



Регулярно проверяйте ремень безопасности на сохранность и отсутствие повреждений.

Если ремень безопасности оторван, например, после ДТП, следует немедленно его заменить. Все соответствующие компоненты должны быть проверены в авторизованном центре продаж и технического обслуживания Chery.



Не пытайтесь самостоятельно ремонтировать или смазывать катушку ремня безопасности или механизм пряжки, а также вносить изменения в его конструкцию.

Чистка ремней безопасности

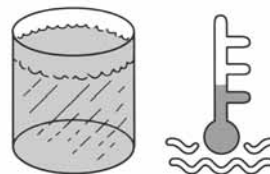

Ремень безопасности можно чистить специальным моющим средством или чистой, теплой водой. Высушивание производится естественным способом без применения других источников тепла.

! Не используйте химический моющие средства, кипящую воду, отбеливатель или краску. Не заливайте воду в механизм подачи ремня безопасности.

Подушка безопасности (*)

Риск и опасность увечий при ДТП может быть существенно понижена при одновременном использовании подушек и ремней безопасности.

Примечание:

При надувании подушек безопасности происходит сильный звуковой эффект сопровождаемый вы-

бросом безвредного порошка (тальк) похожего на дым. Это явление можно считать нормальным.



Сидящие на передних сидениях будут надежно защищены, только если они будут находиться в максимально вертикальном положении.

! Постоянно пользуйтесь ремнями безопасности и сохраняйте положенное расстояние до руля. Только пристегнувшись, вы будете гарантировано находиться в том положении, когда подушка безопасности принесет наибольшую пользу.

Передняя подушка безопасности

! Крайне опасно! Не устанавливайте впереди детское кресло безопасности, предназначенное для установки на заднем сидении!





Сидение и спинка кресла должны быть соответствующим образом отрегулированы, чтобы способст-

вовать созданию оптимального защитного эффекта при использовании ремней безопасности. Нижняя часть спины должно плотно прилегать к спинке кресла. Наклон спинки кресла во время движения не должен превышать 25 градусов. Не придвигайте кресло слишком близко к приборной доске. Во время движения держите руль ненапряженными, слегка согнутыми в локтях руками. Данное положение наилучшими образом поможет водителю уменьшить опасность получения травм при срабатывании подушек безопасности.



Передняя подушка безопасности раскроется при сильном прямом столкновении, а также при сильном ударе в левую и правую часть автомобиля при угле 30 градусов относительно капота. В течение нескольких миллисекунд следующих за столкновением подушка безопасности надувается, и, соприкасаясь с телом пассажира (или водителя), выпускает воздух, регулируя и смягчая инерционное движение тела пассажира вперед. Подушка безопасности не срабатывает, если столкновение было очень незначительным.

 Во время движения пространство перед подушкой безопасности постоянно должно оставаться свободным. Не рекомендуется располагать какие-либо предметы в зоне возможного действия подушки безопасности.

 Только подготовленный персонал авторизованных центров продаж и технического обслуживания Chery может производить ремонт руля, рулевой колонки и системы подушек безопасности. Самопроизвольное надувание подушек безопасности может привести к различным травмам.

Лампа индикатора подушки безопасности



При включении зажигания на приборной доске высвечивается индикатор подушки безопасности и продолжает гореть в течении 3-4 секунд, что обозначает готовность системы к использованию. Если индикатор не загорелся вообще или остался зажженным по

сле положенного интервала или мигает во время движения, это означает, что система подушек безопасности вышла из строя. Для вашей безопасности рекомендуется незамедлительно доставить транспортное средство в авторизованный центр продаж и технического обслуживания Chery для проверки.

Производитель подушек безопасности, которыми укомплектован автомобиль, рекомендует заменять их после 10 лет использования транспортного средства. К этому сроку качество изделия ухудшается и снижается его эффективность.

Если у Вас появляются вопросы, связанные с эксплуатацией транспортного средства и подушек безопасности, обращайтесь на сервисную станцию. Регулировать и ремонтировать подушки безопас-

ности следует только на сервисных станциях.

Детское кресло безопасности

При установке детского кресла безопасности строго следуйте инструкциям производителя.



Во время движения не рекомендуется держать ребенка на руках.

Не устанавливайте впереди детское кресло безопасности, предназначенное для установки на заднем сидении. Если детское кресло безопасности расположено на переднем сидении, следует перевести переключатель в положение ВЫКЛ (OFF), чтобы отключить подушку безопасности переднего пассажирского кресла. Прочтите главу «Установка и регулировка внутреннего оборудования».



Для транспортировки детей до 12 лет, имеющих рост до 150 см, используйте надежно закрепленное детское кресло безопасности.

Детское кресло безопасности должно быть лицензировано и иметь соответствующую документацию.

Максимальная безопасность для ребенка достигается при одновременном использовании кресла безопасности и ремней безопасности.

- Дети до одного года, весом меньше 10 кг должны быть расположены на заднем сидении в специальном детском кресле в по-

ложении лежа, которое необходимо закрепить. Детское кресло безопасности, специально предназначенное для установки на заднем сидении, является наилучшим средством безопасности для ребенка.



- Дети до 4 лет и весом 10-18 кг должны располагаться на заднем сидении в детском кресле безопасности.



- Дети 4-12 лет, весом 18-36 кг должны располагаться на заднем сидении на дополнительной подушке. Ремень безопасности и дополнительная подушка помогают установить необходимую высоту для эффективного использования диагонального ремня безопасности. Немного возвышенное положение ребенка позволит использо-

вать ремень безопасности, предназначенный для взрослого, наиболее правильным способом, так чтобы он не затрагивал зону шеи, а закреплял тело ребенка в районе бедер, а не живота.



! Каждое кресло безопасности предназначено только для 1 ребенка. В соответствии с Правилами Дорожного Движения детям запрещено располагаться на переднем сидении. Следует использовать соответствующие кресла безопасности.

АУДИОСИСТЕМА

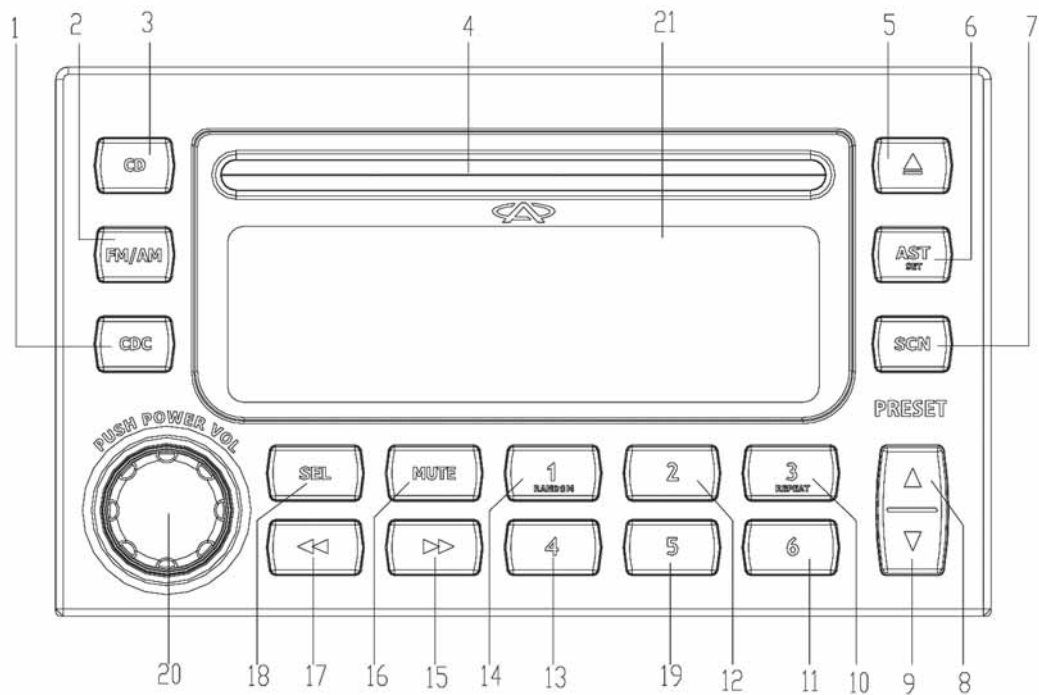

Описание панели

1.	Кнопка CDC (выбор проигрываемого CD)	11.	Кнопка настроенных станций, 6 (радио) DISC - выбрать предыдущий диск (CD-картридж)
2.	Кнопка FM/AM (переключатель диапазона радио FM/AM)	12.	Кнопка настроенных станций, 2 (радио)
3.	Кнопка CD (режим проигрывания CD)	13.	Кнопка настроенных станций, 4 (радио), DISC - выбрать следующий диск (CD-картридж)
4.	Загрузка CD	14.	Кнопка НАСТРОЕННЫЕ СТАНЦИИ/ПРОИЗВОЛЬНЫЙ ПОИСК
5.	Выход	15.	Поиск высоких частот (радио)/быстрая перемотка/режим проигрывания (Play CD)
6.	Кнопка AST (автоматическое сохранение) Кнопка установки (SET). Чтобы установить, нажмите на кнопку и удерживайте более 2 сек.	16.	Кнопка отключения звука
7.	Кнопка SCN (частота диапазона/сканер треков CD)	17.	Поиск низких частот (радио)/быстрая перемотка назад/режим проигрывания (CD play)
8.	Поиск следующего трека (CD play)	18.	Кнопка выбора режима звука SEL
9.	Поиск предыдущего трека (CD play)	19.	Кнопка настроенных станций 5
10.	Кнопка настроенных станций, 3 (радио) кнопка ПОВТОРА (REPEAT)	20.	Включение/громкость (регулируется вращением по/против часовой стрелке)
		21.	Жидкокристаллический дисплей

Порядок эксплуатации Общие методы управления

ПРИМЕЧАНИЕ

При чтении данного раздела обращайтесь к подразделу «Описание панели».

ПРЕДУПРЕЖДЕНИЕ

Пожалуйста, убавьте громкость перед тем, как выключить зажигание или отключить основное питание. Данное устройство (аудиосистема) способно запоминать последние настройки громкости перед его выключением. Если перед выключением громкость была слишком высокой, после повторного включения аудиосистемы резкий звук может травмировать ваш слух или вывести аудиосистему из строя. В случае, если переключатель зажигания установлен в положении

ACC или ON, дисплей устройства воспроизведения будет отображать часы, даже если само аудиоустройство будет выключено.

В некоторых автомобилях, когда ключ зажигания находится в положении «START», часы временно могут не отображаться. После запуска двигателя и поворота ключа зажигания в положение «ON» часы вновь будут отображаться.

Включение и выключение питания ПРИМЕЧАНИЕ

Когда зажигание выключено, следует следить, чтобы аудиоустройство не работало в течение продолжительного времени. Иначе вы можете просто не завести автомобиль, так как длительное использование аудиосистемы значительно разряжает аккумуляторную батарею автомобиля.

Нажмите кнопку питания «POWER» для включения или выключения аудиосистемы.

Выбор режима

1. Нажмите кнопку FM/AM, чтобы выбрать необходимый частотный диапазон.
2. Нажмите кнопку CD, чтобы выбрать режим воспроизведения CD.
3. Нажмите кнопку CDC, чтобы выбрать режим воспроизведения CD-чейнджера.

Регулировка громкости

Поверните регулятор по часовой стрелке, чтобы увеличить громкость; поверните регулятор против часовой стрелки, чтобы снизить громкость.

Уровень громкости можно изменять от 0 (минимум) до 33 (максимум).

- Настраивая громкость, пожалуйста, убедитесь, что вы слышите достаточный поток (звуковые сигналы, автосигнализации и других участников движения).

Регулировка низкого тембра

1. Нажмите кнопку SEL для выбора уровня низкого тембра (баса).

2. Поверните данную кнопку по часовой стрелке для увеличения низкого тембра (баса); поверните кнопку против часовой стрелки для уменьшения низкого тембра (баса).

*Согласно заводским стандартам, уровень низкого тембра (баса) изначально установлен на отметке «0».

Диапазон регулировки: от -7 до +7.

3. После завершения регулировки нажмите и некоторое время удерживайте

кнопку SEL для сохранения установленного параметра уровня низкого тембра (баса).

Регулировка высокого тембра

1. Нажмите кнопку TREQ для выбора уровня высокого тембра.

2. Поверните кнопку по часовой стрелке для увеличения высокого тембра; поверните кнопку против часовой стрелки для уменьшения высокого тембра.

*Согласно заводским стандартам, уровень высокого тембра изначально установлен на отметке «0».

Диапазон регулировки: от -7 до +7.

3. После завершения регулировки нажмите и некоторое время удерживайте кнопку SEL для сохранения установленного параметра уровня высокого тембра.

Регулировка баланса

1. Нажмите кнопку SEL для выбора режима баланса.

2. Поверните кнопку по часовой стрелке, чтобы увеличить громкость правого динамика; поверните кнопку против часовой стрелки, чтобы увеличить громкость левого динамика.

*Согласно заводским стандартам, уровень изначально установлен на отметке «0».

3. После завершения регулировки баланса нажмите и некоторое время удерживайте кнопку SEL для сохранения настройки.

Регулировка силы звука (FAD)

1. Нажмите кнопку SEL для выбора режима регулировки силы звука (FAD).

2. Поверните кнопку по часовой стрелке, чтобы увеличить громкость передних динамиков; поверните кнопку против часовой стрелки, чтобы увеличить громкость задних динамиков.

*Согласно заводским стандартам, уровень изначально установлен на отметке «0».

3. После завершения регулировки нажмите и удерживайте некоторое время кнопку SEL для сохранения настройки.

Функция громкости

Функция громкости добавляет к окраске звука различные эффекты низких частот для достижения естественного звука. Данная функция работает в автоматическом режиме.

Правила управления радиоприемником

Настройка радиостанций

1. Нажмите кнопку FM/AM для выбора режима радио.
2. Нажмите кнопку FM/AM для выбора диапазона. При нажатии

данной кнопки диапазоны будут переключаться в следующей последовательности:

FM1—FM2—FM3—AM—FM1

3. Нажмите кнопку 7 или 8 для настройки радиоприемника на желаемую радиостанцию.

Сканирование частоты

Функция сканирования частоты позволяет прослушивать в течение первых 10 секунд программу каждой текущей частоты местной радиостанции.

- Нажмите кнопку SCN для активации/деактивации функции сканирования частоты.

Автоматический поиск

- Нажмите кнопку 7 для настройки на радиостанцию с более низкой частотой.
- Нажмите на кнопку 8 для на-

стройки на радиостанцию с более высокой частотой.

Нажмите на кнопку 7 или 8 повторно для поиска следующей радиостанции

Чувствительность поиска радиостанций (только для диапазона FM)

- Аудиосистема позволяет устанавливать режим чувствительности настройки местных / удаленных радиостанций. Способ настройки следующий:

1. Нажмите кнопку SET, удерживая ее не менее 2 секунд, и войдите в меню SETUP.
2. Нажмите кнопку для выбора функции, которую требуется изменить (SRCH).
3. Нажмите кнопку SET для изменения настройки LO/DX.
4. Нажмите и удерживайте не менее 2 секунд кнопку SET для выхода из меню SETUP.

Ручная настройка

Можно переключиться в режим ручной настройки следующим образом:

1. Нажмите и удерживайте не менее 2 секунд кнопку SET для входа в меню SETUP (установки).
 2. Нажмите кнопку для выбора функции настройки (TUN), которую необходимо изменить.
 3. Нажмите кнопку SET для изменения настройки ручного / автоматического режима настройки (AUTO/MAN) и установите его в ручной режим (MAN).
 4. Нажмите и удерживайте не менее 2 секунд кнопку SET для выхода из меню SETUP.
- Нажмите кнопку 7 для настройки на более низкочастотную радиостанцию.
 - Нажмите на кнопку 8 для настройки на более высокочастотную радиостанцию.

Автоматическое сохранение (AST)

Вы можете сохранить 6 FM-радиостанций с устойчивым приемом в диапазоне FM AST или сохранить 6 радиостанций в диапазоне MW (AM) AST. При использовании функции автоматического сохранения радиостанции первоначально сохраненные в диапазоне FM AST или диапазоне MW (AM) AST будут удалены из памяти.

- Нажмите кнопку AST для входа в режим автоматического сохранения.
- Аудиосистема издаст характерный звуковой сигнал «УА». После этого дисплей начнет мигать.
- После завершения сохранения повторно раздастся характерный звук «УА» и дисплей перестанет мигать.
- Станции сохраняются с помо-

щью кнопок от 1 до 6.

– Не исключено, что число радиостанций, которые возможно сохранить, окажется меньше шести.

Предварительная установка и сохранение

Для предварительного сохранения до 6 радиостанций в каждом диапазоне используйте кнопки от 1 до 6.

- Настройтесь на желаемую радиостанцию.
- Нажмите желаемую кнопку предварительной установки и удерживайте ее не менее 2 секунд. После этого вы услышите характерный звук «УА». Это означает, что вы можете сохранить текущую радиостанцию на соответствующей кнопке предварительной установки.

Порядок управления проигрывателем лазерных компакт-дисков (CD)

Режим воспроизведения лазерных компакт-дисков (CD)

- Вставьте лазерный компакт-диск в аудиосистему. На дисплее отобразится надпись «LOAD» (загрузка). После этого начнется воспроизведение диска.
- Экран отображает:
 - Режим звукового эффекта (окраски звука)/если установлен.
 - Символ воспроизведения CD.
 - Текущий номер трека, время воспроизведения.

Сканирование треков

Функция сканирования треков позволяет прослушивать в течение первых 10 секунд содержание каждого трека.

- Нажмите кнопку SCN для входа

в режим сканирования треков.

– Нажмите кнопку SCN повторно для выхода из режима сканирования треков.

Воспроизведение предыдущего/следующего трека

- Нажмите кнопку ▲ для выбора следующего или ▼ предыдущего воспроизведения трека.

▲ – переход к следующему треку.

▼ – переход к предыдущему треку.

– Начните проигрывать трек после завершения выбора.

Быстрая перемотка вперед/назад

- Нажмите кнопку 7 или 8 для быстрой перемотки вперед или назад к желаемому треку.

– Нажмите данную кнопку повторно для того, чтобы аудиосистема вернулась к обычному режиму.

Произвольное воспроизведение

- Нажмите кнопку RANDOM для входа в режим произвольного вос-

произведения.

– Нажмите кнопку для выхода из режима произвольного воспроизведения.

Режим повторного воспроизведения

- Нажмите кнопку REPEAT для входа в режим повторного воспроизведения текущего трека.

– Нажмите кнопку повторно для выхода из режима повторного воспроизведения.

Извлечение диска

Нажмите кнопку EJECT для извлечения диска.

Обращение с лазерными компакт-дисками (CD)

- Не оставляйте на поверхности диска отпечатки пальцев.
- После извлечения диска из ау-

диосистемы, пожалуйста, поместите диск в футляр (коробку), чтобы избежать его повреждения посторонними предметами.

- Пожалуйста, не допускайте перегрева лазерного компакт-диска или его длительного нахождения под прямыми солнечными лучами в течение продолжительного времени.

Порядок управления воспроизведением CD-картриджа

Воспроизведение CD картриджа

- Подсоедините совместимое устройство VDO CD-картридж к аудиосистеме.

- Нажмите на кнопку CDC для выбора режима воспроизведения CD картриджа.

–Начните воспроизведение.

Обозначения на дисплее:

- Режим звука (если установлен),
- Символ воспроизведения лазер-

ного компакт диска (CD).

–Текущий номер трека, пройденное время.

- Нажмите DISC ◀◀ или DISC ▶▶ для выбора требуемого диска.

Сканирование заглавий треков

Сканирование заглавий треков позволяет осуществлять поиск и воспроизведение в течение первых 10 секунд содержания всех музыкальных треков на диске.

- Нажмите кнопку SCN для сканирования треков.

– Нажмите кнопку SCN повторно, чтобы остановить сканирование треков.

Повторное воспроизведение

- Нажмите кнопку REPEAT (повтор), для того чтобы войти/выйти из режима повтора воспроизведения текущего трека.

Произвольный выбор воспроизве-

дения треков

- Нажмите на кнопку RANDOM для входа/выхода из режима произвольного выбора воспроизведения треков.

Предыдущий/следующий трек

- Нажмите кнопку ▲ или ▼ для выбора предыдущего/следующего трека.

▲ – переход к следующему треку.

▼ – переход к предыдущему треку.

–Воспроизведение трека начинается после завершения выбора.

Быстрая перемотка вперед/назад

- Нажмите кнопку 7 или 8 для быстрой перемотки вперед или назад выбранного трека.

– После того как вы отпустите кнопку, аудиосистема возвратится в обычный режим воспроизведения.

САМОСТОЯТЕЛЬНОЕ ТЕХНИЧЕСКОЕ ОБСЛУЖИВАНИЕ И РЕМОНТ

Кнопка аварийной сигнализации



Аварийный сигнал используется только в экстренных случаях для предупреждения водителей следующих за вами и встречных автомобилей об угрозе опасности или о том, что ваша машина повреждена. Нажатием выключателя можно включить или выключить аварийную сигнализацию. Сигнализация работает даже если зажигание выключено.

Режим аварийной работы

Система контроля двигателя автомобиля позволяет двигателю работать даже при наличии каких-либо повреждений в системе. Од-

нако, производительность работы двигателя может быть снижена.

 Пожалуйста, доставьте Вашу машину в авторизованный центр Chery для немедленной проверки.

Своевременная заправка

 Пожалуйста, заправляйтесь сразу, как только индикатор начинает показывать низкий уровень топлива или загорается предупредительная световая сигнализация.

Когда уровень топлива достигнет крайне низкого уровня, после того как лампочка низкого уровня топлива погорит некоторое время, двигатель начинает работать нестабильно. Пожалуйста, направ-

ляйтесь к ближайшей заправочной станции и заполните бак.

 Несвоевременная заправка может стать причиной выброса пламени двигателем или сложностей при запуске двигателя и потребовать помощи авторизованного продавца Chery, а также может повредить двигатель.

Пожалуйста, обращайте внимание на правильное использование заправочного пистолета во время заправки.

- Полностью вставляйте пистолет в бак, а не просто кладите его диагонально на краю наливного отверстия
- При использовании автоматического наливного пистолета, его автоматическое отключение означает, что бак заполнен. В этом

случае не пытайтесь продолжать наполнение бака, иначе в баке не останется резервного пространства. При увеличении температуры бензин может вытечь из бака.

- Пожалуйста, затягивайте крышку бака после заправки.
- Пожалуйста, действуйте в соответствии с местным законодательством при перевозке запаса бензина в канистрах.
- В целях безопасности не рекомендуется перевозить бензин в канистрах в автомобиле, чтобы избежать возгорания в случае повреждения канистры и утечки бензина в результате аварии.

Замена ламп

Кроме случаев крайней необходимости, водителю не разрешается самому производить замену ламп передних фар автомобиля, т.к. это

требует снятия переднего бампера, что может вызвать трудности при отсутствии необходимого инструмента. Если замену произвести необходимо, следует предварительно выключить освещение и зажигание. Не касайтесь стекла лампы пальцами, иначе отпечаток пальца нагреется, испарится при включенном свете лампы и осядет на поверхности зеркала, что затемнит отражающую поверхность. Обязательно используйте лампы одинаковой модели. Перед заменой ознакомьтесь с техническими характеристиками ламп.

- **Передние лампы:**
12V 55W
- **Лампы поворотные, задние, задние противотуманные:**
12V 21W
- **Лампочки освещения номерных знаков, парковочные, боковые поворотные и верхние лампы тормоза:**
12V 5W

Лампочки поворотные и верхние лампы тормоза:

12V 5W

• **Тормоз/парковочный свет:**

12V 21W/ 5W

• **Передние противотуманные:**

12V 55W



Свет передних фар необходимо регулировать после каждой замены передних лампочек. Рекомендуется производить регулировку в авторизованном центре продаж и технического обслуживания Chery.

Передняя группа фар (дальний свет / ближний свет /габариты / поворотная лампа)

Любая из перечисленных лампочек может быть заменена только после демонтажа всей передней фары целиком.

1. Откройте крышку капота.

2. Открутите защитную крышку ближнего и дальнего света против часовой стрелки или нажмите на защитную крышку так, чтобы освободить доступ к лампочке дальнего света. Отсоедините коннектор от лампы, нажмите на зажим держателя лампочки, так чтобы зажим вышел из канавки и затем отделите зажимные скобы с обеих сторон, вытащите лампочку, обращая внимание на совмещающую метку.

3. **ВНИМАНИЕ:** Не трогайте поверхность лампочки руками, чтобы не повлиять на яркость лампочки. Пожалуйста, следите за правильностью выполнения процедуры замены. При необходимости обратитесь на станцию техобслуживания Chery. Для выполнения замены лампочки габаритов, пожалуйста, обратитесь на авторизованную стан-

цию технического обслуживания автомобилей Chery.

Лампа передней противотуманной фары

Для замены лампы передней противотуманной фары, обратитесь на станцию технического обслуживания автомобилей Chery.

Задняя габаритная лампа

1. Откройте заднюю дверь, ослабьте зажим задней группы фар движением против часовой стрелки (под креплением номерного знака) и открепите фонарь во внутренней стороне багажника. Открутите три болта, отсоедините коннектор и вытащите фонарь.

2. Вывинтите защитную крышку лампы против часовой стрелки в соответствии с тем как показано на рисунке.

3. Вытащите отсоедините коннектор из лампы, нажмите на зажим держателя лампочки, так чтобы зажим прошел через паз и затем отделите зажимные скобы с обеих сторон, вытащите лампочку, обращая внимание на совмещающую метку.

4. **ВНИМАНИЕ:** Не трогайте поверхность лампочки руками, так чтобы не повлиять на яркость лампочки. Пожалуйста, следите за правильностью выполнения процедуры замены. При необходимости обратитесь на станцию техобслуживания Chery.

Верхняя лампа тормоза

Поскольку процедура замены верхней лампы тормоза довольно сложна. Для замены верхней лампы тормоза, обратитесь на станцию технического обслуживания автомобилей Chery.

Лампочка освещения номерного знака

Место установки: над номерным знаком.

1. Открутите и снимите болты, крепящие фонарь освещения номерного знака.
2. Снимите держатель лампочки, выньте неисправную лампочку.
3. Вставьте новую лампочку в держатель и установите держатель.
4. Плотно закрепите фонарь с помощью болтов.

Внутренние передняя и задняя потолочные лампы

1. Выключите внутренний свет.
2. Вставьте отвертку между патроном и колпаком лампы, осторожно извлеките колпак.
3. Замените лампу и установите обратно отражатель.

4. Установите обратно колпак в отверстие в патроне.

Лампочка зеркала на козырьке

Место установки: на задней стороне козырька.

Извлеките зеркало и замените лампочку.

Лампочка освещения багажного отсека

Место установки: сбоку в багажном отсеке.

1. Вставьте отвертку между патроном и колпаком лампочки, осторожно извлеките колпак.
2. Замените лампочку.
3. Установите обратно колпак в отверстие в патроне.

Регулировка передних фар

Правильная регулировка передних фар напрямую связана с бе-

зопасностью вождения; следовательно, производите регулировку на станции технического обслуживания автомобилей CHERY.

Предохранители и реле



Зажигание и все электрические устройства должны быть выключены перед заменой предохранителей и реле.

Неисправный предохранитель должен быть заменен новым с теми же параметрами.

Замена реле требует профессиональных знаний и навыков. Рекомендуется иметь с собой запасные предохранители на случай непредвиденных обстоятельств. Авторизованные центры продаж и технического обслуживания Chery имеют запас предохранителей с бе-

различными характеристиками. Неисправный предохранитель можно опознать по сторевшей проволоке.

Малый предохранитель

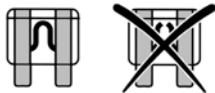

Трубчатый плавкий предохранитель

Цветовой код трубчатого предохранителя	
Цвет	Ампер
Зеленый	30
Розовый	40
Желтый	60

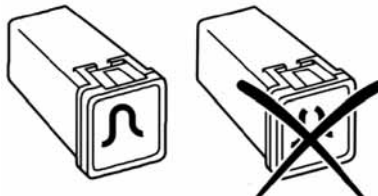

! Любое несанкционированное изменение в электрической системе или топливной системах повлияет на работу автомобиля и может стать причиной пожара или угрозой безопасности. Поэтому рекомендуется любые операции, связанные с демонтажем топливной или электрической системы, или замены реле, производить средствами авторизованного центра продаж и технического обслуживания Chery.

Замена предохранителей

Цветовой код предохранителя	
Цвет	Ампер
Красно-коричневый	5
Коричневый	7.5
Красный	10
Синий	15
Желтый	20

Ваш автомобиль укомплектован устройством для извлечения предохранителей, которое можно найти в блоке предохранителей моторного отделения.

Блок предохранителей в моторном отделении

Блок расположен в левой части моторного отделения, с задней стороны аккумулятора. При проверке или замене предохранителя, ослабьте защелку, потяните вверх крышку и снимите ее. (“В+” – источник питания блока предохранителей).

⊕ AMP >PA66-GF15<

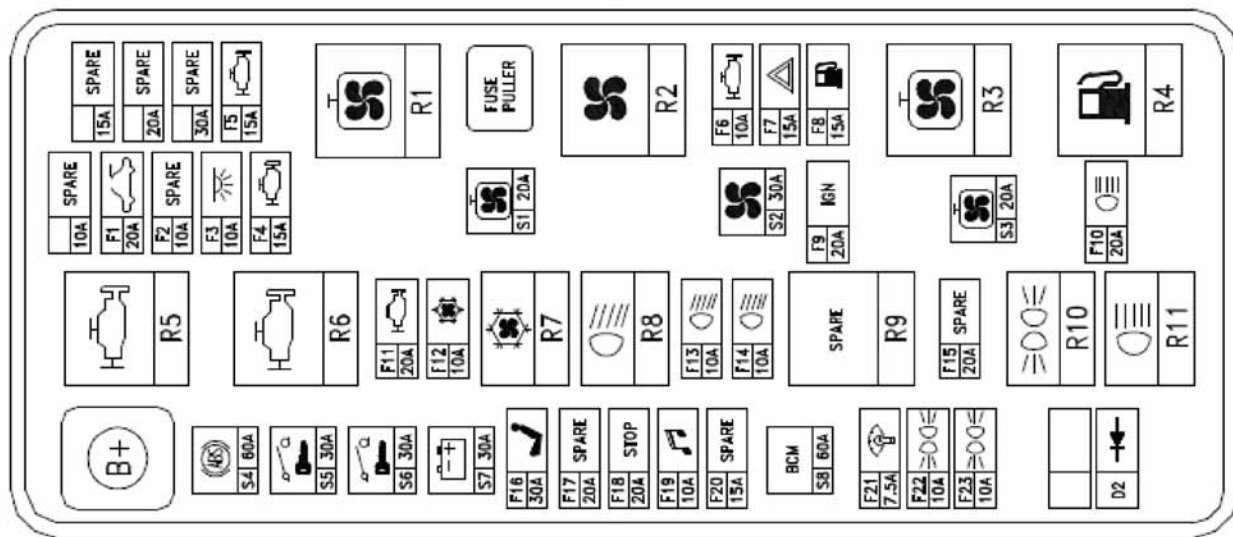

Замена колеса

 Пожалуйста, следуйте этим правилам перед тем, как поднимать автомобиль.

Припаркуйте автомобиль в безопасном месте. В процессе замены колеса положение автомобиля не должно влиять на дорожное движение и подвергать Вас опасности. Удостоверьтесь, что автомобиль стоит на твердой горизонтальной поверхности. При необходимости используйте упоры для блокировки колес и дополнительной фиксации автомобиля.

Установите передние колеса в прямом направлении.

Если автомобиль укомплектован автоматической коробкой передач, установите рычаг переключения передач в положение P.

Запасное колесо

Запасное колесо располагается под кузовом в задней части автомобиля.

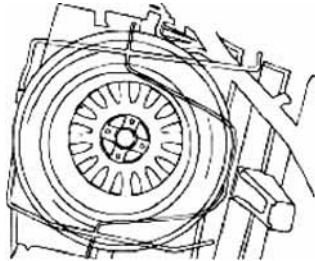

1. Снимите крышку бардачка, находящегося в багажнике при помощи крестовой отвертки и открутите болты движением против часовой стрелки.

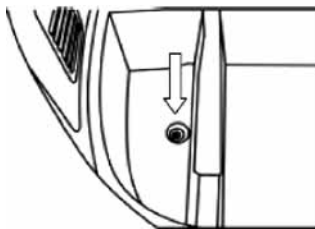

2. Вытащите мягкую прокладку под контейнером и при помощи торцевого ключа открутите крюк крепления против часовой стрелки.

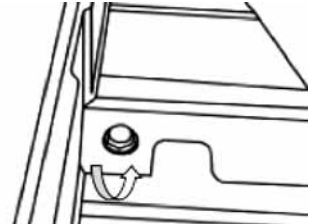

3. Когда крюк будет полностью откручен, снимите его с направляющей, на которой крепится колесо. (Для того, чтобы установить колесо назад, действуйте в обратном порядке).



Домкрат

! Поднимать машину прилагающимся домкратом можно только для замены колеса. Не производите работы под автомобилем.

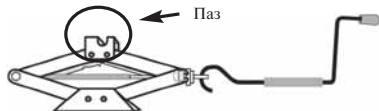

! Максимальная нагрузка на домкрат составляет 1000 кг. Домкрат находится в багажном отделении.

Точка установки домкрата

Домкрат устанавливается только в определенных точках, как показано на рисунке, причем паз на домкрате должен совпасть с выступом на нижней части кузова.

Точка установки домкрата располагается как можно ближе к снимаемому колесу.

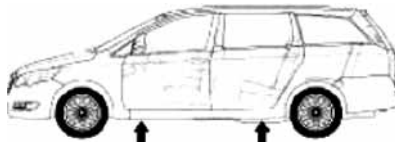

Снятие колеса

1. Удостоверьтесь, что машина стоит на твердой горизонтальной поверхности и передние колеса направлены прямо.
2. Выключите зажигание.
3. Если на автомобиле автоматическая коробка передач, установите рычаг переключения передач в положение Р.
4. Попросите пассажиров покинуть автомобиль.
5. В случае необходимости, закрепите автомобиль, используя упо-

ры, чтобы избежать скатывания или скольжения.

6. Чтобы снять колпак колеса, вставьте отвертку между ободом колеса и колпаком и осторожно поверните отвертку.

7. С помощью специального ключа ослабьте гайки, как показано на рисунке.

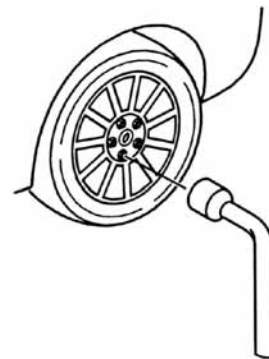

8. Установите домкрат, убедитесь, что он встал на твердую поверхность.

9. Домкрат должен подняться перпендикулярно к точке установки.
10. Поднимайте машину, пока колесо не оторвется от земли.
11. Отверните гайки и снимите колесо.

Установка колеса

1. Наденьте колесо на ось, закрутите гайки по часовой стрелке до упора по часовой стрелке.
2. Опустите автомобиль, вытащите домкрат.
3. Затяните гайки, используя метод диагонального затягивания (Крутящий момент затяжки равен $110 \pm 10 \text{ Н} \cdot \text{М}$).
4. Обими руками плотно прижмите колпак.
5. Уберите домкрат и поврежденное колесо в обратном порядке.
6. Если возможно, направляйтесь на авторизованную станцию про-

даж и сервиса Chery для проверки затяжки гаек и давления в шинах.

АККУМУЛЯТОР

Рекомендации по технике безопасности

 При обращении с аккумулятором следует применять необходимые меры безопасности.



- Обязательно надевайте перчатки и очки безопасности, т.к. жидкая кислота в аккумуляторе является очень едкой. Она не должна

попадать на Вашу кожу и одежду. Не наклоняйте аккумулятор, т.к. кислота может вытечь из клапана. В случае попадания кислоты в глаза, промывайте их водой в течение нескольких минут и немедленно обратитесь за медицинской помощью. В случае попадания кислоты на кожу или одежду, используйте щелочной раствор (например, мыльный) для ее нейтрализации, затем промойте водой. Немедленно обратитесь за медицинской помощью в случае попадания кислоты в рот.



- Прячьте жидкую кислоту аккумулятора от детей.



- Во время зарядки аккумулятор испаряет горючий газ.



- Открытый огонь, искры и курение строго запрещены. Пожалуйста, избегайте появления искр в процессе присоединения проводов и в процессе зарядки. Не подсоединяйте электроды, если короткое замыкание может вызвать искру.



- В системе электронного зажигания используется высокое напряжение. Не прикасайтесь к ее компонентам при работающем двигателе.

Демонтаж и установка

В процессе снятия и установки аккумулятора необходимо следовать мерам предосторожности:

- Ваш автомобиль укомплектован свинцово-кислотным не требующим технического обслуживания аккумулятором 12V 75A·h
- При замене аккумулятора используйте только свинцово-кислотный аккумулятор. Сила тока и емкость нового аккумулятора должны соответствовать параметрам аккумулятора Chery. Пожалуйста, проконсультируйтесь в авторизованном центре продаж и технического обслуживания Chery по поводу выбора аккумулятора с правильными характеристиками.
- Прежде чем снять катодный провод (-), выключите зажигание и все электрические устройства;

- Не допускайте контакта между двумя проводами аккумулятора и прикосновения анодного (+) провода к корпусу машины.
- Пожалуйста, действуйте крайне осторожно, избегайте случайного контакта металлических предметов одновременно с обоими электродами аккумулятора и кузовом автомобиля.
- При установке аккумулятора сначала подключите анодный (+) провод, затем - катодный (-) провод.
- После повторной установки аккумулятора автомобиль может демонстрировать некорректную работу двигателя в течение нескольких километров.



Использованный аккумулятор нельзя выбрасывать с домашним мусором, т.к. в нем со-

держится серная кислота и свинец. Пожалуйста, доставьте его в специальную службу обработки мусора для утилизации.



Пуск двигателя от другого аккумулятора

В случае, если аккумулятор полностью разряжен, можно завести автомобиль, присоединив к нему аккумулятор другого автомобиля. Можно присоединять только аккумуляторы такого же (12V) напряжения. Используйте провода с изолированными зажимами соответствующей длины. Пожалуйста, не отключайте разряженный аккумуля

мулятор от электрической сети автомобиля.

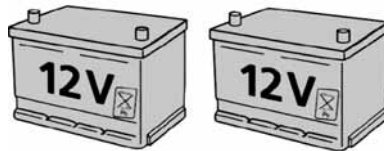

Присоединение проводов

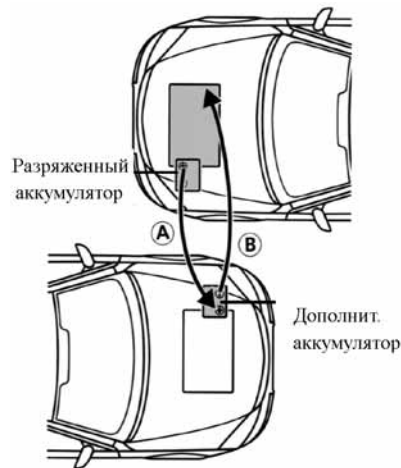

1. Правильно припаркуйте автомобили, чтобы избежать столкновения автомобилей.
2. Выключите двигатель и все ненужные электрические устройства.
3. Присоедините положительный (+) контакт разряженного аккумулятора к положительному (+) контакту дополнительного аккумулятора при помощи провода А.
4. Присоедините один конец кабеля В к отрицательному (-) контакту дополнительного аккумулятора, другой конец кабеля В - к металлической части запускаемого двигателя. Провод подсоединяется таким образом, чтобы избежать контакта с движущимися частями моторного отделения.

 Не допускается подсоединять провод В к отрицательному (-) контакту разряженного аккумулятора.

5. Проследите за тем, чтобы провода не задевали движущиеся части двигателя.

Пуск двигателя

1. Запустите двигатель автомобиля с дополнительным аккумулятором на повышенных оборотах.

 Пожалуйста, включите вентилятор и обогрев заднего стекла автомобиля с разряженным аккумулятором, чтобы свести к минимуму скачок напряжения во время снятия проводов. Не включайте фары вместо обогрева заднего стекла, т.к. из-за

скачка напряжения могут перегореть лампочки.

2. Подождите, пока двигатели обоих автомобилей проработают вместе несколько минут перед тем, как снимать провода

Снятие проводов

- Сначала снимите провод В (+), потом снимите провод А (-).

Аварийная буксировка

Автомобиль укомплектован буксировочными кольцами, предназначенными для установки буксировочного троса, и в передней, и в задней части кузова.

Во время буксировки необходимо, чтобы автомобиль передвигался медленно и плавно, чтобы не допустить рывков буксируемого автомобиля. Чрезмерная сила тяги буксировочного троса может повредить автомобиль.

 Во время буксировки ключ зажигания буксируемого автомобиля должен быть установлен в положение ВКЛ (ON), чтобы рулевое колесо, поворотные огни и фары тормоза могли работать. Поскольку усилитель тормоза и усилитель руля не будут функционировать, то увеличится усилие на рулевом колесе и педали тормоза.

ПАРАМЕТРЫ ЕМКОСТИ И ТЕХНИЧЕСКОЕ ОПИСАНИЕ

Параметры емкости (л)

Моторное масло (включая фильтр)	Серия SQR484F: 4,5 л.
Коробка передач	QR523MHC: 2,1 л.
	QR425AHA: 6 л.
Гидроусилитель руля	1,4 л. (ATF DEXTRON III)
Система охлаждения	SQR484F: 7,5 л.
Система очистки лобового стекла	3,75 – 4,0 л
Топливный бак	52 л
Бачок тормозной жидкости/масла муфты сцепления	0,9 л (DOT 4)

Параметры массы

Параметры		Тип автомобиля	SQR6470B146	SQR6470B14T7
Масса снаряженного автомобиля (кг)			1505	1560
Разрешенная максимальная нагрузка (включая пассажиров) (кг)			525	525
Разрешенная максимальная масса (кг)			2030	2085
Максимально допустимая нагрузка на ось	Передняя ось (кг)		1006	1010
	Задняя ось (кг)		1024	1075
Пассажировместимость (Включая водителя) (количество человек)			7	7

Колеса и шины

Давление в шине

Давление холодной шины измеряется перед началом движения (не забывайте измерять давление шины запасного колеса).

Давление в шине (холодная шина), кПа

Тип шины	Давление (кПа)	Запасное колесо
Переднее колесо	230	230
Заднее колесо	210	

Контроль давления в шине

- Давление в шинах следует проверять минимум один раз в месяц. Контроль давления в шинах край-

не важен, особенно при вождении на высоких скоростях.

- Значения, указанные в табличке, касаются холодных шин. При нагреве давление в шине немного возрастет; поэтому снижать давление не требуется.
- Давление, указанное в табличке, вырастет на 20 кПа при использовании зимних колёс.
- Для удобства в определении значения давления в шинах, на внутренней стороне дверцы топливного бака прикреплена табличка, которая также содержит значения требуемого давления в шинах.

Крутящий момент затяжки болтов колеса

Момент затяжки болтов колеса составляет 100 Нм +10 -0.

Колесо

Шина
205/55R16 x 100H

Данные двигателя

Модель двигателя	SQR473F
Тип двигателя	Вертикальный, четырехтактный, водоохлаждаемый, двойной верхний распредвал с рядным расположением, 4-клапанный, многоточечный регулируемый впрыск
Диаметр цилиндра (мм)	83,5
Ход поршня (мм)	90
Рабочий объем двигателя (см ³)	1,971
Мощность (кВт) /(Об/мин)	95/6000
Максимальный крутящий момент (Нм)/(Об/мин)	180/4000
Минимальное потребление топлива (г/кВтч)	295

Габаритные размеры автомобиля

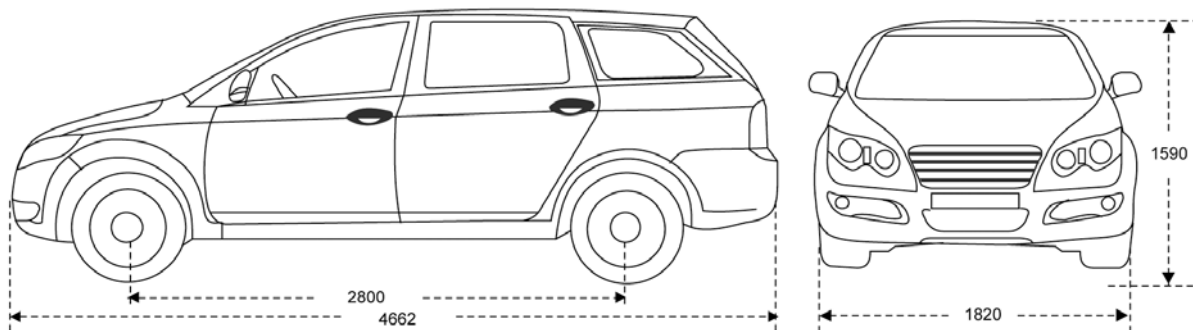

Параметры		Размеры (мм)
Максимальная длина		4662
Ширина		1820
Высота (вес автомобиля в снаряженном состоянии)		1590
Колесная база		2800
Колея	Передние колеса	1550
	Задние колеса	1535
Дорожный просвет		~130